

**EDITAL DE PREGÃO ELETRÔNICO Nº 044/2024**

Consórcio Público Intermunicipal da Região do Alto Uruguai - CIRAU

Tipo de julgamento: menor preço por item

Modo de disputa: aberto e fechado

**Orçamento sigiloso**

Processo nº 044/2024

Registro de Preços nº 044/2024

**Municípios Participantes:** ARATIBA, ÁUREA, BARRA DO RIO AZUL, BARÃO DE COTEGIPE, BENJAMIN CONSTANT DO SUL, BOA VISTA DAS MISSÕES, CAMPINAS DO SUL, CARLOS GOMES, CENTENÁRIO, CHARRUA, COXILHA, CRUZALTENSE, ENTRE RIOS DO SUL, EREBANGO, ERECHIM, ERVAL GRANDE, ESTAÇÃO, FAXINALZINHO, FLORIANO PEIXOTO, GAURAMA, GETÚLIO VARGAS, GRAMADO DOS LOUREIROS, IPIRANGA DO SUL, ITATIBA DO SUL, JABOTICABA, JACUTINGA, MARCELINO RAMOS, MARIANO MORO, NÃO-ME-TOQUE, PAULO BENTO, PONTE PRETA, QUATRO IRMÃOS, SÃO JOSÉ DAS MISSÕES, SÃO VALENTIM, SEVERIANO DE ALMEIDA, SERTÃO, TAQUARUÇU DO SUL, TRÊS ARROIOS, VIADUTOS.

Licitação compartilhada na modalidade de Pregão na forma eletrônica para Registro de Preços visando futuras aquisições de **VEÍCULOS AUTOMOTORES NOVOS TIPO AMBULÂNCIA DO "TIPO A" E "TIPO B"**.

De acordo com o Estatuto Social do Consórcio Público Intermunicipal da Região do Alto Uruguai, Carlos Alberto Bordin, Presidente do CIRAU, no uso de suas atribuições legais, torna público, para conhecimento dos interessados, a realização de licitação na modalidade pregão, na forma ELETRÔNICA de acordo com o arrimado pelo art. 6º, inciso XLI; art. 28, inciso I; art. 29, parágrafo único, todos da Lei n.º 14.133/2021, **DO TIPO MENOR PREÇO POR ITEM**, objetivando o Registro de Preços para o fornecimento de **VEÍCULOS AUTOMOTORES NOVOS TIPO AMBULÂNCIA DO "TIPO A" E "TIPO B", para os municípios consorciados e aos que vierem a aderir**, conforme descrito nesse edital e seus anexos, e nos termos da **Lei Federal nº 14.133 de 1º de abril de 2021**, com as alterações da Lei 14.770 de 22/12/2023, e das Resoluções do CIRAU nº 07/2023, 09/2023, 15/2023, 001/2024, 003/2024, 004/2024, 007/2024, 010/2024 e, de posteriores dispositivos relacionados, bem como das condições a seguir estabelecidas.

A sessão virtual do Pregão Eletrônico será realizada no site [www.portaldecompraspublicas.com.br](http://www.portaldecompraspublicas.com.br) com início no **dia 25 de novembro de 2024, às 14:00 horas**, devendo as propostas serem enviados até às 08:59 horas, sendo que todas as referências de tempo observam o horário de Brasília.

O orçamento da Administração é sigiloso, com fundamento no art. 24 da Lei nº 14.133/2021, e será tornado público apenas e imediatamente após o encerramento do envio de lances.

**1. DO OBJETO**

1.1. A presente licitação na modalidade pregão eletrônico tem por finalidade o **REGISTRO DE PREÇOS** para **FUTURAS AQUISIÇÕES DE VEÍCULOS AUTOMOTORES NOVOS TIPO AMBULÂNCIA DO "TIPO A" E "TIPO B"** para os municípios consorciados ao CIRAU e aos que vierem a aderir observada a Resolução do CIRAU nº 004/2024, cujas descrições e condições de entrega estarão detalhadas no Termo de Referência. Em caso de discordância existente entre as especificações do objeto da licitação descritas no Portal de Compras Públicas e as especificações constantes neste edital, prevalecerão às últimas.

1.1.1 O presente registro de preços não importa em obrigação de adquirir as quantidades registradas, podendo o Município consorciado, se desejar e mostrar-se viável, realizar licitação específica para aquisição do objeto.

1.1.2 As quantidades/prazo de entrega/execução dos bens/itens que vierem a ser realizados serão definidas na respectiva Nota de Empenho/Contrato (ou instrumento equivalente), que só será emitida dentro do prazo de validade do registro de preço correspondente que será de 12 (doze) meses contados da data de publicação da ata final, podendo ser prorrogada por mais 12 (doze) meses.



1.1.3 A presente licitação compartilhada será realizada pelo CIRAU na condição de Órgão Gerenciador, o qual ficará responsável pela condução do certame até o momento da assinatura da ata de registro de preços, findada esta etapa, os municípios consorciados ficarão responsáveis pela contratação, empenhos, liquidações e pagamentos, não restando qualquer obrigação ao consórcio pela quitação das mesmas.

1.1.4 A entrega dos produtos deverá ser feita no endereço indicado na Autorização de Fornecimento do município consorciado, em até 90 (noventa) dias úteis da ordem de fornecimento, em horário de expediente, devendo comunicar-se previamente com o fiscal do contrato, para que este acompanhe a entrega.

## **2. DO CREDENCIAMENTO E PARTICIPAÇÃO**

2.1. Para participar do certame, o licitante deve providenciar o seu credenciamento, com atribuição de chave e senha, diretamente junto ao provedor do sistema, onde deverá informar-se a respeito do seu funcionamento, regulamento e instruções para a sua correta utilização.

2.2. As instruções para o credenciamento podem ser acessadas no seguinte sítio eletrônico <https://www.portaldecompraspublicas.com.br>.

2.3. É de responsabilidade do licitante cumprir as regras do presente edital, além de credenciar-se previamente no sistema eletrônico utilizado no certame.

2.3.1 Deverá o licitante, ainda, responsabilizar-se formalmente pelas transações efetuadas em seu nome, assumir como firmes e verdadeiras suas propostas e seus lances, inclusive os atos praticados diretamente ou por seu representante, excluída a responsabilidade do provedor do sistema ou do órgão ou entidade promotora da licitação por eventuais danos decorrentes de uso indevido da senha, ainda que por terceiros;

2.3.2 Acompanhar as operações no sistema eletrônico durante o processo licitatório e responsabilizar-se pelo ônus decorrente da perda de negócios diante da inobservância de mensagens emitidas pelo sistema ou de sua desconexão;

2.3.3 Comunicar imediatamente ao provedor do sistema qualquer acontecimento que possa comprometer o sigilo ou a inviabilidade do uso da senha, para imediato bloqueio de acesso;

2.3.4 Utilizar a chave de identificação e a senha de acesso para participar do pregão na forma eletrônica; e

2.3.5 Solicitar o cancelamento da chave de identificação ou da senha de acesso por interesse próprio.

## **3. DO ENVIO DAS PROPOSTAS DE PREÇOS**

3.1. As propostas deverão ser enviadas exclusivamente por meio do sistema eletrônico do Portal de Compras Públicas no endereço [www.portaldecompraspublicas.com.br](http://www.portaldecompraspublicas.com.br), até a data e horário estabelecidos no preâmbulo deste edital, observando o item 4 deste Edital, e poderão ser retirados ou substituídos até a abertura da sessão pública.

3.2. O licitante deverá declarar, em campo próprio do sistema, ciência de que a falsidade da declaração o sujeitará às sanções legais e, ainda:

3.2.1 Declarar o cumprimento dos requisitos para a habilitação e a conformidade de sua proposta com as exigências do edital, respondendo o declarante pela veracidade das suas informações, na forma da lei;

3.2.2 Que cumpre as exigências de reserva de cargos para pessoa com deficiência e para reabilitado da Previdência Social, previstas em lei e em outras normas específicas.

3.2.3 O cumprimento dos requisitos legais para a qualificação como microempresa ou empresa de pequeno porte, microempreendedor individual, produtor rural pessoa física, agricultor familiar ou sociedade cooperativa de consumo, **se for o caso**, estando apto a usufruir do tratamento favorecido estabelecido nos artigos 42 ao 49 da Lei Complementar nº 123 de 14 de dezembro de 2006, como condição para aplicação do disposto neste edital.



3.2.4 Declaração de observância do limite de R\$ 4.800.000,00 na licitação, limitada às microempresas e às empresas de pequeno porte que, no período determinado pela lei, ainda não tenham extrapolado a receita bruta máxima admitida para fins de enquadramento como empresa de pequeno porte, nos termos do que estabelece o art. 4º, § 2º e § 3º da Lei 14.133/21.

3.2.5 Que suas propostas econômicas compreendem a integralidade dos custos para atendimento dos direitos trabalhistas assegurados na Constituição Federal, nas leis trabalhistas, nas normas infralegais, nas convenções coletivas de trabalho e nos termos de ajustamento de conduta vigentes na data de entrega das propostas.

3.3. Outros eventuais documentos complementares à proposta e à habilitação, que venham a ser solicitados pelo pregoeiro, deverão ser encaminhados no prazo máximo de 02 (duas) horas.

#### **4. DAS PROPOSTAS**

4.1. O prazo de validade da proposta será de 45 (quarenta e cinco) dias úteis a contar da data de abertura da sessão do pregão, estabelecida no preâmbulo desse edital.

4.2. Os licitantes deverão registrar suas propostas no sistema eletrônico, observando as diretrizes do Anexo IV – Modelo de Proposta Comercial, com a indicação completa do produto ofertado, incluindo marca, modelo, referências e demais dados técnicos, bem como com a indicação dos valores unitários e totais dos itens, englobando a tributação, os custos de entrega e quaisquer outras despesas incidentes para o cumprimento das obrigações assumidas.

4.2.1. A proposta, OBRIGATORIAMENTE, deverá conter a descrição real do objeto ofertado, não sendo aceitável apenas copiar o descritivo do objeto/item do Edital, conforme item 4.2.

4.2.2. Na proposta readequada/ajustada ao último lance que será enviada pelo fornecedor provisoriamente classificado em primeiro lugar após a fase de lances, deverá constar nome, dados completos, telefone, WhatsApp e e-mail do responsável pela assinatura da Ata de Registro de Preços, bem como e-mail para envio de Empenhos.

4.3. Qualquer elemento que possa identificar o licitante importará na desclassificação da proposta, razão pela qual os licitantes não poderão encaminhar documentos com timbre ou logomarca da empresa, assinatura ou carimbo de sócios ou outra informação que possa levar a sua identificação, até que se encerre a etapa de lances.

#### **5. DOS DOCUMENTOS DE HABILITAÇÃO**

5.1. Para fins de habilitação neste pregão o (a) licitante provisoriamente classificado em primeiro lugar deverá enviar EXCLUSIVAMENTE por meio do sistema eletrônico do Portal de Compras Públicas no endereço [www.portaldecompraspublicas.com.br](http://www.portaldecompraspublicas.com.br) nos termos dos artigos 62 a 70 da Lei 14.133/2021, os seguintes documentos de habilitação e a proposta readequada/ajustada, observando o procedimento disposto nos itens 4 e 12 deste Edital:

##### **5.2. HABILITAÇÃO JURÍDICA**

- a) cópia do registro comercial, no caso de empresa individual;
- b) cópia do ato constitutivo, estatuto ou contrato social em vigor, devidamente registrado, em se tratando de sociedades comerciais, e, no caso de sociedade por ações, acompanhado de documentos de eleição de seus administradores;
- c) prova de inscrição no Cadastro Nacional de Pessoa Jurídica (CNPJ/MF);
- d) cópia do decreto de autorização, em se tratando de empresa ou sociedade estrangeira em funcionamento no País, e ato de registro ou autorização para funcionamento expedido pelo órgão competente, quando a atividade assim o exigir;
- e) Cópia dos documentos de Identidade dos sócios administradores.

##### **5.3. HABILITAÇÃO FISCAL, SOCIAL E TRABALHISTA**

- a) comprovante de inscrição no cadastro de contribuintes estadual e/ou municipal, se houver, relativo ao domicílio ou sede do licitante, pertinente ao seu ramo de atividade e compatível com o objeto contratual;
- b) prova de regularidade perante a Fazenda federal, estadual e municipal do domicílio ou sede do licitante, ou outra equivalente, na forma da lei;



- c) prova de regularidade relativa à Seguridade Social e ao FGTS, que demonstre cumprimento dos encargos sociais instituídos por lei;
- d) prova de regularidade perante a Justiça do Trabalho;
- e) DECLARAÇÃO de cumprimento do disposto no inciso XXXIII do art. 7º da Constituição Federal, conforme o modelo do Decreto Federal nº 4.358/2002.
- f) DECLARAÇÃO, sob as penas da lei, de que inexistem fatos impeditivos da sua habilitação em qualquer esfera de poder;
- g) DECLARAÇÃO de atendimento aos requisitos de habilitação, respondendo pela veracidade das informações prestadas, na forma da lei (MODELO ANEXO II).

#### **5.4. HABILITAÇÃO ECONÔMICO-FINANCEIRA E QUALIFICAÇÃO TÉCNICA**

- a) balanço patrimonial consolidado, demonstração de resultado de exercício e demais demonstrações contábeis dos anos de 2022 e 2023, conforme artigo 1.078 da Lei 10.406/2002 (Código Civil).
- b) certidão negativa de falência expedida pelo distribuidor da sede da pessoa jurídica, em prazo não superior a 60 (sessenta) dias da data designada para a apresentação do documento;
- c) comprovação de aptidão no desempenho de atividades pertinentes e compatíveis com o objeto da licitação, com no mínimo 01 (um) Atestado (s) de Capacidade Técnica, fornecido (s) por pessoa jurídica de direito público ou privado. Quando for emitido por ente privado deverá este ser com firma reconhecida de quem o subscreveu.
  - c.1) para a comprovação de que trata este subitem, os atestados deverão dizer respeito a contratos executados com as seguintes características mínimas: fornecimento de veículos tipo ambulâncias, pertinentes e compatíveis em características, quantidades, prazos e objeto da licitação, em quantidades no mínimo de 10% (dez por cento) do volume estimado por item conforme Art. 67, parágrafo 1º e 2º da Lei 14.133/2021. Será aceito o somatório de documentos para comprovação.
- d) apresentar folder, catálogo ou prospecto ou ficha técnica, **OBRIGATORIAMENTE**, em versão português, brasileiro, contendo descrição detalhada do modelo, marca, fabricante, dimensões, características, especificações técnicas e outras informações que possibilitem a avaliação do item, **OBRIGATORIAMENTE**, contendo no mínimo todas as especificações exigidas em cada item. No caso de catálogo com diversos modelos, a Licitante deverá, **OBRIGATORIAMENTE**, identificar qual a marca/modelo/versão que está concorrendo na Licitação. *Ex.: Quem cotar o item (1), no catálogo do referido produto, deverá sinalizar (com um círculo, flecha...), identificando que aquela descrição se refere ao item (1).* Se o documento for retirado do site do fabricante, na internet, além das especificações solicitadas, deverá conter o respectivo link, com acesso direto ao produto, não apenas ao endereço, para verificação dos dados.
- e) apresentar rol de empresas de Assistência Técnica, bem como sua localização, **observada a distância máxima prevista no Termo de Referência**, qual seja, uma distância rodoviária de até 250 km da sede do consórcio Cirau para execução da garantia e assistência técnica por meio de serviços especializados de manutenção homologados pela Fabricante/Montadora, inclusive para as revisões periódicas.
- f) declaração de enquadramento de microempresa ou empresa de pequeno porte, conforme MODELO ANEXO III, com firma reconhecida de quem o subscreveu ou assinados digitalmente com certificado digital aprovado pelo ICP-Brasil.
- g) declaração que fornecerá, por ocasião da entrega do veículo pronto, atestado de Inspeção Veicular, a ser retirado em órgão de fiscalização credenciado pelo INMETRO, a fim e possibilitar o registro e licenciamento do veículo no DETRAN.
- h) Apresentar os seguintes **laudos técnicos de transformação**:
  - Laudo de ancoragem da poltrona do socorrista e cinto de segurança de 03 pontas, dentro da estrutura do veículo, conforme RESOLUÇÃO DO CONTRAN 997/2023 e ABNT NBR 6091/2015, emitido por laboratório credenciado no INMETRO, em nome da empresa responsável pela transformação, pois é ela que fixa a poltrona no veículo.
  - Laudo Técnico de Ensaio de tração de ancoragem de cinto de segurança, com cinto abdominal, fixado na lateral do veículo, emitida por laboratório credenciado no INMETRO em nome da empresa responsável pela transformação, pois é ela que fixa o cinto no veículo.
  - Laudo Técnico de Ensaio Estrutural e Ensaio realizado por laboratório comprovando que: o equipamento suporta uma carga de no mínimo 500 kg, distribuída de forma uniforme em toda sua estrutura; o sistema de retenção da maca suporta uma carga de no mínimo 1000 kgf quando tracionado em sentido vertical, frontal e lateral; o dispositivo de fixação e ancoragem da maca atende a norma internacional AMD STD 004 do conjunto da Maca retrátil, conforme especificada no descritivo bem como o registro na ANVISA do equipamento.
  - Laudos que comprovem o atendimento as normas SAEJ575, SAEJ595, SAEJ845 referentes ao sinalizador visual e SAEJ1849 referente a sirene.



-Declaração acerca do cumprimento das normas estabelecidas nas Resoluções CONTRAN 916/2022, e 993/2023, no que couber.

- Declaração acerca do cumprimento da norma estabelecida NBR 14561/Vigente e suas referências normativas: Veículos para atendimento a emergências médicas e resgate;

i) para comprovação da boa situação financeira e para fins de habilitação é exigida de todas as empresas, independentemente da data de sua constituição, Patrimônio Líquido mínimo de 2% (dois por cento) do valor total estimado da contratação por item ou itens vencidos, comprovado por meio de Balanço Patrimonial do último exercício exigível, devidamente registrado ou, no caso de empresas constituídas em prazo inferior a este período, por meio de Balanço de Abertura, com fulcro no § 4º do Art. 69, da Lei 14.133/2021 e o caput do mesmo artigo.

5.4.1 É vedada a substituição do balanço por balancete ou balanço provisório.

5.4.2 Os licitantes que utilizam a escrituração contábil digital - ECD e que aguardam a autenticação do balanço patrimonial pela Junta Comercial poderão apresentar, em substituição ao registro, o protocolo de envio, no Sistema Público de Escrituração Digital - SPED, do balanço à Receita Federal do Brasil.

5.4.3 As empresas criadas no exercício financeiro da licitação deverão atender a todas as exigências da habilitação e ficarão autorizadas a substituir os demonstrativos contábeis pelo balanço de abertura.

5.4.4 Após a entrega dos documentos para habilitação, não será permitida a substituição ou a apresentação de novos documentos, salvo em sede de diligência, para:

- a) complementação de informações acerca dos documentos já apresentados pelos licitantes e desde que necessária para apurar fatos existentes à época da abertura do certame;
- b) atualização de documentos cuja validade tenha expirado após a data de recebimento das propostas.

5.4.5 Na análise dos documentos de habilitação, a comissão de licitação poderá sanar erros ou falhas que não alterem a substância dos documentos e sua validade jurídica, mediante despacho fundamentado registrado e acessível a todos, atribuindo-lhes eficácia para fins de habilitação e classificação.

## **6. DAS VEDAÇÕES**

6.1 Não poderão disputar licitação ou participar da execução de contrato, direta ou indiretamente:

- a) pessoa física ou jurídica que se encontre, ao tempo da licitação, impossibilitada de participar da licitação em decorrência de sanção que lhe foi imposta;
- b) aquele que mantenha vínculo de natureza técnica, comercial, econômica, financeira, trabalhista ou civil com dirigente do órgão ou entidade contratante ou com agente público que desempenhe função na licitação ou atue na fiscalização ou na gestão do contrato, ou que deles seja cônjuge, companheiro ou parente em linha reta, colateral ou por afinidade, até o terceiro grau;
- c) empresas controladoras, controladas ou coligadas, nos termos da Lei nº 6.404, de 15 de dezembro de 1976, concorrendo entre si;
- d) pessoa física ou jurídica que, nos 5 (cinco) anos anteriores à divulgação do edital, tenha sido condenada judicialmente, com trânsito em julgado, por exploração de trabalho infantil, por submissão de trabalhadores a condições análogas às de escravo ou por contratação de adolescentes nos casos vedados pela legislação trabalhista;
- e) agente público do órgão licitante, devendo ser observadas as situações que possam configurar conflito de interesses no exercício ou após o exercício do cargo ou emprego, nos termos da legislação que disciplina a matéria.

6.2 O impedimento de que trata a alínea "a" do item 6.1, supra, será também aplicado ao licitante que atue em substituição a outra pessoa, física ou jurídica, com o intuito de burlar a efetividade da sanção a ela aplicada, inclusive a sua controladora, controlada ou coligada, desde que devidamente comprovado o ilícito ou a utilização fraudulenta da personalidade jurídica do licitante.

6.3 Durante a vigência do contrato, é vedado ao contratado contratar cônjuge, companheiro ou parente em linha reta, colateral ou por afinidade, até o terceiro grau, de dirigente do órgão contratante ou de agente público que desempenhe função na licitação ou atue na fiscalização ou na gestão do contrato.

## **7. DA ABERTURA DA SESSÃO**



7.1. No dia e hora indicados no preâmbulo, o pregoeiro abrirá a sessão pública, mediante a utilização de sua chave e senha.

7.2. O licitante poderá participar da sessão pública na internet, mediante a utilização de sua chave de acesso e senha, e deverá acompanhar o andamento do certame e as operações realizadas no sistema eletrônico durante toda a sessão pública do pregão, ficando responsável pela perda de negócios diante da inobservância de mensagens emitidas pelo sistema ou de sua desconexão, conforme item 2.3.2 deste Edital.

7.3. A comunicação entre o pregoeiro e os licitantes ocorrerá mediante troca de mensagens em campo próprio do sistema eletrônico.

7.4. Iniciada a sessão, as propostas de preços contendo a descrição do objeto e o valor estarão disponíveis na internet.

## **8. DA CLASSIFICAÇÃO DAS PROPOSTAS E FORMULAÇÃO DE LANCES**

8.1. O pregoeiro verificará as propostas apresentadas e desclassificará fundamentadamente aquelas que não estejam em conformidade com os requisitos estabelecidos no edital.

8.2. Serão desclassificadas as propostas que:

- a) contiverem vícios insanáveis;
- b) não obedecerem às especificações técnicas pormenorizadas no edital;
- c) apresentarem preços inexequíveis ou permanecerem acima do orçamento estimado para a contratação;
- d) não tiverem sua exequibilidade demonstrada, quando exigido pela Administração;
- e) apresentarem desconformidade com quaisquer outras exigências do edital, desde que insanável.

8.3. A verificação da conformidade das propostas poderá ser feita exclusivamente em relação à proposta mais bem classificada.

8.4. Quaisquer inserções na proposta que visem modificar, extinguir ou criar direitos, sem previsão no edital, serão tidas como inexistentes, aproveitando-se a proposta no que não for conflitante com o instrumento convocatório.

8.5. As propostas classificadas serão ordenadas pelo sistema e o pregoeiro dará início à fase competitiva, oportunidade em que os licitantes poderão encaminhar lances exclusivamente por meio do sistema eletrônico.

8.6. Somente poderão participar da fase competitiva os autores das propostas classificadas.

8.7. Os licitantes poderão oferecer lances sucessivos e serão informados, em tempo real, do valor do menor lance registrado, vedada a identificação do seu autor, observando o horário fixado para duração da etapa competitiva, e as seguintes regras:

8.7.1 O licitante será imediatamente informado do recebimento do lance e do valor consignado no registro;

8.7.2 O licitante somente poderá oferecer lance de valor inferior ou percentual de desconto superior ao último lance por ele ofertado e registrado pelo sistema;

8.7.3 Não serão aceitos dois ou mais lances iguais e prevalecerá aquele que for recebido e registrado primeiro;

8.7.4 O licitante poderá oferecer lance superior ao que esteja vencendo o certame, desde que inferior ao menor lance por ele ofertado e registrado pelo sistema, sendo tal lance definido como "intermediário". Havendo lances iguais, prevalecerá aquele que for recebido e registrado primeiro no sistema.

8.7.5 O intervalo entre os lances enviados pelo mesmo licitante não poderá ser inferior a 20 (vinte) segundos e o intervalo entre lances não poderá ser inferior a 03 (três) segundos, sob pena de serem automaticamente descartados pelo sistema.



8.7.6 O licitante poderá, uma única vez, excluir seu último lance ofertado, no intervalo de quinze segundos após o registro no sistema, na hipótese de lance inconsistente ou inexequível.

8.7.7 Após a definição da melhor proposta, se a diferença em relação à proposta classificada em segundo lugar for de pelo menos 5% (cinco por cento), a Administração poderá admitir o reinício da disputa aberta, para a definição das demais colocações.

8.8. A Administração poderá realizar diligências para aferir a exequibilidade das propostas ou exigir dos licitantes que ela seja demonstrada.

## **9. DO MODO DE DISPUTA**

9.1. Será adotado o modo de disputa aberto e fechado, nos termos previstos no art. 56 da Lei 14.133/21 e artigos 22 e 24 da Instrução Normativa SEGES/ME nº 73 de 30/09/2022 em que os licitantes apresentarão lances públicos e sucessivos, com lance final fechado, observando as regras constantes no item 8 deste Edital.

9.2. A etapa competitiva, de envio de lances da sessão pública terá duração inicial de 15 (quinze) minutos. Após esse prazo, o sistema encaminhará aviso de fechamento iminente do prazo para envio de lances, e, transcorrido o período de até 10 (dez) minutos, aleatoriamente determinado pelo sistema, a recepção de lances será automaticamente encerrada.

9.3. Encerrado o prazo previsto no item anterior, o sistema abrirá oportunidade para que o autor da oferta de valor mais baixo e os das ofertas com preços até 10% (dez por cento) superior àquela possam ofertar um lance final e fechado em até 5 (cinco) minutos, o qual será sigiloso até o encerramento deste prazo.

9.4. No procedimento de que trata o subitem supra, o licitante poderá optar por manter o seu último lance da etapa aberta, ou por ofertar melhor lance.

9.5. Não havendo pelo menos 3 (três) ofertas nas condições definidas no item anterior, poderão os autores dos melhores lances subsequentes, na ordem de classificação, até o máximo de três, oferecer um lance final e fechado em até 5 (cinco) minutos, o qual será sigiloso até o encerramento deste prazo.

9.6. Na ausência de lance final e fechado, poderá haver o reinício da etapa fechada para que os demais licitantes, até o máximo de 03 (três), na ordem de classificação, possam ofertar um lance final e fechado, em até 05 (cinco) minutos, que será sigiloso até o encerramento deste prazo.

9.7. Poderá o pregoeiro, auxiliado pela equipe de apoio, justificadamente, admitir o reinício da etapa fechada, caso nenhum licitante classificado na etapa de lance fechado atender às exigências de habilitação.

9.8. O lance fechado é único por fornecedor sem a possibilidade de alteração ou cancelamento após o envio.

9.9. Após o término dos prazos estabelecidos nos itens anteriores, o sistema ordenará os lances segundo a ordem crescente de valores.

9.10. Caso nenhum licitante apresente lance na etapa competitiva (fase de lances), valem os preços apresentados e classificados na etapa de propostas

9.11. Encerrada a sessão pública sem prorrogação automática pelo sistema, o pregoeiro poderá, assessorado pela equipe de apoio, admitir o reinício da etapa de envio de lances, em prol da consecução do melhor preço, mediante justificativa.

9.12. Na hipótese de o sistema eletrônico desconectar para o pregoeiro no decorrer da etapa de envio de lances da sessão pública e permanecer acessível aos licitantes, os lances continuarão sendo recebidos, sem prejuízo dos atos realizados.

9.13. Quando a desconexão do sistema eletrônico para o pregoeiro persistir por tempo superior a 10 (dez) minutos, a sessão pública será suspensa e reiniciada somente decorridas 24 (vinte e quatro horas) após a comunicação do fato aos participantes, no sítio eletrônico [www.portaldecompraspublicas.com.br](http://www.portaldecompraspublicas.com.br).



## 10. DOS CRITÉRIOS DE DESEMPATE

10.1 Encerrada etapa de envio de lances, será apurada a ocorrência de empate, nos termos dos artigos 44 e 45 da Lei Complementar nº 123/2006, regulamentada pelo Decreto nº 8.838/2015, sendo assegurada, como critério do desempate, preferência de contratação para as beneficiárias que se enquadrem e tiverem apresentado as declarações de que tratam os itens 3.2.3 e 3.2.4 deste Edital;

10.1.1 Entende-se como empate, para fins da Lei Complementar nº 123/2006, aquelas situações em que as propostas apresentadas pelas beneficiárias sejam iguais ou superiores em até 5% (cinco por cento) à proposta de menor valor.

10.1.2 Ocorrendo o empate, na forma do subitem anterior, proceder-se-á da seguinte forma, conforme estabelece o artigo 60 da Lei nº 14.133/2021 e o art. 28 da Instrução Normativa SEGES/ME nº 73 de 30/09/2022 nesta ordem:

a) A beneficiária detentora da proposta de menor valor será convocada via sistema para apresentar, no prazo de 5 (cinco) minutos, nova proposta, inferior àquela considerada, até então, de menor preço, situação em que será declarada vencedora do certame.

b) Se a beneficiária, convocada na forma da alínea anterior, não apresentar nova proposta, inferior à de menor preço, será facultada, pela ordem de classificação, às demais microempresas, empresas de pequeno porte ou cooperativas remanescentes, que se enquadrarem na hipótese do item 10.1 deste edital, a apresentação de nova proposta, no prazo previsto na alínea "a" deste item.

10.1.3 O disposto no item 10.1.2 não se aplica às hipóteses em que a proposta de menor valor inicial tiver sido apresentado por beneficiária da Lei Complementar nº 123/2006.

10.2 Se não houver licitante que atenda ao item 10.1 e seus subitens, serão utilizados os seguintes critérios de desempate, nesta ordem:

a) disputa final, hipótese em que os licitantes empatados poderão apresentar nova proposta em ato contínuo à classificação;

b) avaliação do desempenho contratual prévio dos licitantes, para a qual serão utilizados registros cadastrais para efeito de atesto de cumprimento de obrigações decorrentes de outras contratações;

c) desenvolvimento pelo licitante de programa de integridade, conforme orientações dos órgãos de controle.

10.3 Em igualdade de condições, se não houver desempate, será assegurada preferência, sucessivamente, aos bens e serviços produzidos ou prestados por:

a) empresas estabelecidas no território do Estado do Rio Grande do Sul;

b) empresas brasileiras;

c) empresas que invistam em pesquisa e no desenvolvimento de tecnologia no País;

d) empresas que comprovem a prática de mitigação, nos termos da Lei nº 12.187, de 29 de dezembro de 2009.

## 11. DA NEGOCIAÇÃO E JULGAMENTO

11.1. Encerrada a etapa de envio de lances da sessão pública, inclusive com a realização do desempate, se for o caso, o pregoeiro deverá encaminhar, pelo sistema eletrônico, contraproposta ao licitante que tenha apresentado o melhor preço, para que seja obtida melhor proposta.

11.2. A resposta à contraproposta e o envio de documentos complementares, necessários ao julgamento da aceitabilidade da proposta, inclusive a sua adequação ao último lance ofertado, que sejam solicitados pelo pregoeiro, deverão ser encaminhados no prazo fixado nos itens 3.3. e 11.5. deste Edital.

11.3. Encerrada a etapa de negociação, será examinada a proposta classificada em primeiro lugar quanto à adequação ao objeto e à compatibilidade do preço em relação valor de referência da Administração e, se o licitante provisoriamente classificado em primeiro lugar atende às condições de participação no certame, conforme previsto no artigo 14 da Lei nº 14.133/2021, sem prejuízo da realização de consultas nos cadastros SICAF, CEIS e CNEP, dentre outros, em nome da empresa licitante e do sócio majoritário por força da vedação contida no artigo 12 da Lei nº 8.429/1992.





11.4. Não serão consideradas, para julgamento das propostas, vantagens não previstas no edital.

11.5. A proposta readequada ao último lance ofertado ou negociado e validado deverá ser encaminhada pelo licitante vencedor através do sistema eletrônico em até 02 (duas) horas após a solicitação de diligência pelo pregoeiro, conforme exigências do item 4 e demais deste Edital.

## **12. DA VERIFICAÇÃO DA HABILITAÇÃO**

12.1. Os documentos de habilitação, de que tratam o item 5. deste Edital, deverão ser enviados nos termos dos itens 5.1. e 12.3, e serão examinados pelo pregoeiro, que verificará a autenticidade das certidões junto aos sítios eletrônicos oficiais de órgãos e entidades emissores.

12.2. Os documentos necessários à habilitação deverão ser enviados com base no art. 63, II, da Lei nº 14.133/2021.

12.3. Os documentos exigidos para habilitação deverão ser enviados por meio do sistema do Portal de Compras Públicas, em formato digital, no prazo de até 2 (duas) horas, contados da solicitação do pregoeiro podendo ser prorrogáveis por igual período.

12.4. As certidões apresentadas na habilitação, que tenham sido expedidas em meio eletrônico, serão tidas como originais após terem a autenticidade de seus dados e certificação digital conferidos pela Administração, dispensando nova apresentação, exceto se vencido o prazo de validade.

12.5. A prova de autenticidade de cópia de documento público ou particular poderá ser feita perante agente da Administração, mediante apresentação de original ou de declaração de autenticidade por advogado, sob sua responsabilidade pessoal.

12.6. A beneficiária da Lei Complementar nº 123/2006, que tenha apresentado a declaração exigida no item 3.2.3 e 3.2.4 deste Edital e que possua alguma restrição na comprovação de regularidade fiscal e/ou trabalhista, terá sua habilitação condicionada ao envio de nova documentação, que comprove a sua regularidade, em 5 (cinco) dias úteis, prazo que poderá ser prorrogado uma única vez, por igual período, a critério da Administração, desde que seja requerido pelo interessado, de forma motivada e durante o transcurso do respectivo prazo.

12.7. Na hipótese de a proposta vencedora não for aceitável ou o licitante não atender às exigências para habilitação, o pregoeiro examinará a proposta subsequente e assim sucessivamente, na ordem de classificação, até a apuração de uma proposta que atenda ao edital.

12.8. Constatado o atendimento às exigências estabelecidas no Edital, o licitante será declarado vencedor, oportunizando-se a manifestação da intenção de recurso.

## **13. DO RECURSO**

13.1. Caberá recurso, no prazo de 3 (três) dias úteis, conforme artigo 165 da Lei nº 14.133/2021, contado da data de intimação ou de lavratura da ata, em face de:

- a) ato que defira ou indefira pedido de pré-qualificação de interessado ou de inscrição em registro cadastral, sua alteração ou cancelamento;
- b) julgamento das propostas;
- c) ato de habilitação ou inabilitação de licitante;
- d) anulação ou revogação da licitação.

13.2. O prazo para apresentação de contrarrazões será o mesmo do recurso e terá início na data de intimação pessoal ou de divulgação da interposição do recurso.

13.3. Quanto ao recurso apresentado em virtude do disposto nas alíneas "b" e "c" do item 13.1 do presente Edital, serão observadas as seguintes disposições:

- a) a intenção de recorrer deverá ser manifestada imediatamente, sob pena de preclusão, e o prazo para apresentação das razões recursais será iniciado na data de intimação ou de lavratura da ata de habilitação ou inabilitação;



b) a apreciação dar-se-á em fase única.

13.4. O recurso será dirigido à autoridade que tiver editado o ato ou proferido a decisão recorrida, que, se não reconsiderar o ato ou a decisão no prazo de 3 (três) dias úteis, encaminhará o recurso com a sua motivação à autoridade superior, a qual deverá proferir sua decisão no prazo máximo de 10 (dez) dias úteis, contado do recebimento dos autos (artigo 165, § 2º).

13.5. O acolhimento do recurso implicará invalidação apenas de ato insuscetível de aproveitamento.

13.6. O recurso interposto dará efeito suspensivo ao ato ou à decisão recorrida, até que sobrevenha decisão final da autoridade competente (artigo 168, caput).

#### **14. DO ENCERRAMENTO DA LICITAÇÃO**

14.1. Encerradas as fases de julgamento e habilitação, e exauridos os recursos administrativos, o processo licitatório será encaminhado à autoridade superior, que poderá:

- a) determinar o retorno dos autos para saneamento de irregularidades;
- b) revogar a licitação por motivo de conveniência e oportunidade;
- c) proceder à anulação da licitação, de ofício ou mediante provocação de terceiros, sempre que presente ilegalidade insanável;
- d) adjudicar o objeto e homologar a licitação.

#### **15. DAS CONDIÇÕES DE CONTRATAÇÃO**

15.1. O licitante vencedor será convocado para assinar a Ata de Registro de Preços ou o termo de contrato ou para aceitar ou retirar o instrumento equivalente, dentro do prazo de 03 (três) dias úteis, sob pena de decair o direito à contratação, sem prejuízo das sanções previstas neste Edital.

15.2. O prazo de convocação poderá ser prorrogado 1 (uma) vez, por igual período, mediante solicitação da parte, durante seu transcurso, devidamente justificada, e desde que o motivo apresentado seja aceito pelo CIRAU ou pela Administração.

15.3. Será facultado ao CIRAU ou à Administração, quando o convocado não assinar a Ata de Registro de Preços ou o termo de contrato ou não aceitar ou não retirar o instrumento equivalente no prazo e nas condições estabelecidas neste Edital, convocar os licitantes remanescentes, na ordem de classificação, para a celebração do contrato nas condições propostas pelo licitante vencedor.

15.4. Decorrido o prazo de validade da proposta indicado no item 4.1 deste Edital, sem convocação para a contratação, ficarão os licitantes liberados dos compromissos assumidos.

15.5. Na hipótese de nenhum dos licitantes aceitar a contratação, a Administração, observados o valor estimado e sua eventual atualização nos termos do edital, poderá:

- a) convocar os licitantes remanescentes para negociação, na ordem de classificação, com vistas à obtenção de preço melhor, mesmo que acima do preço do adjudicatário;
- b) adjudicar e celebrar o contrato nas condições ofertadas pelos licitantes remanescentes, atendida a ordem classificatória, quando frustrada a negociação de melhor condição.

15.6. A recusa injustificada do adjudicatário em assinar a Ata de Registro de Preços ou o termo de contrato ou em aceitar ou retirar o instrumento equivalente no prazo estabelecido pelo CIRAU ou pela Administração caracterizará o descumprimento total da obrigação assumida e o sujeitará às penalidades legalmente estabelecidas, previstas neste edital, e à imediata perda da garantia de proposta em favor do órgão licitante.

#### **16. DA VIGÊNCIA DA ATA DE REGISTRO**

16.1. A Ata de Registro de Preços terá validade de 12 (doze) meses, podendo ser prorrogado até a vigência máxima de 24 (vinte e quatro) meses.

**17. DOS PRAZOS E CONDIÇÕES DE PAGAMENTO**

- 17.1. O pagamento será efetuado contra empenho, após o recebimento e aceite do objeto, e mediante apresentação da Nota Fiscal/Fatura, correndo a despesa em dotação orçamentária do município consorciado.
- 17.2. A nota fiscal/fatura emitida pelo fornecedor deverá conter, em local de fácil visualização, a indicação do número do processo, número do pregão eletrônico e da ordem de fornecimento, a fim de se acelerar o trâmite de recebimento do material e posterior liberação do documento fiscal para pagamento.
- 17.3. É vedada a emissão de Nota Fiscal ou Fatura em nome do Consórcio Público Intermunicipal da Região do Alto Uruguai.
- 17.4. O pagamento será efetuado no prazo de máximo de 30 (trinta) dias úteis contados da data da entrega total e aceite do(s) produto(s).
- 17.5. Em se tratando de Recurso Federal (Convênios/Contratos) o pagamento ocorrerá após a autorização pelo respectivo Ministério ou pela Instituição Financeira pertinente.
- 17.6. Ocorrendo atraso no pagamento, os valores serão corrigidos monetariamente pelo índice IGPM/FGV do período, ou outro índice que vier a substituí-lo, e a Administração compensará a contratada com juros de 0,5% ao mês, pro rata.

**18. DO RECEBIMENTO DO OBJETO**

- 18.1. O prazo de entrega é de até 90 (noventa) dias úteis, a contar da emissão da ordem de fornecimento.
- 18.2. Os veículos serão retirados pelo município junto ao vendedor, desde que o mesmo esteja localizado dentro de uma distância de trajeto rodoviário de até 180 km da sede do Cirau. Caso o licitante vencedor estiver localizado em distância superior a 180 km da Sede do Cirau, a entrega será de responsabilidade do licitante vencedor devendo os objetos licitados serem transportados através de veículo apropriado, não sendo permitido o deslocamento com o veículo rodando, e todas as despesas relacionadas com as entregas em cada Município Contratante correrão por conta do Fornecedor.
- 18.3. Verificada a desconformidade de algum dos produtos, a licitante vencedora deverá promover as correções necessárias no prazo máximo de 03 (três) dias úteis, sujeitando-se às penalidades previstas neste edital.
- 18.4. O objeto deverá ser entregue de acordo com as exigências e condições estabelecidas neste edital.
- 18.5. A nota fiscal/fatura deverá, obrigatoriamente, ser entregue junto com o seu objeto.

**19. DAS SANÇÕES ADMINISTRATIVAS**

- 19.1. O licitante ou o contratado será responsabilizado administrativamente pelas seguintes infrações:
- dar causa à inexecução parcial do contrato;
  - dar causa à inexecução parcial do contrato que cause grave dano à Administração, ao funcionamento dos serviços públicos ou ao interesse coletivo;
  - dar causa à inexecução total do contrato;
  - deixar de entregar a documentação exigida para o certame;
  - não manter a proposta, salvo em decorrência de fato superveniente devidamente justificado;
  - não celebrar o contrato ou não entregar a documentação exigida para a contratação, quando convocado dentro do prazo de validade de sua proposta;
  - ensejar o retardamento da execução ou da entrega do objeto da licitação sem motivo justificado;
  - apresentar declaração ou documentação falsa exigida para o certame ou prestar declaração falsa durante a licitação ou a execução do contrato;
  - fraudar a licitação ou praticar ato fraudulento na execução do contrato;
  - comportar-se de modo inidôneo ou cometer fraude de qualquer natureza;
  - praticar atos ilícitos com vistas a frustrar os objetivos da licitação;



m) praticar ato lesivo previsto no [art. 5º da Lei nº 12.846, de 1º de agosto de 2013](#).

19.2. Serão aplicadas ao responsável pelas infrações administrativas previstas no item 19.1 deste edital as seguintes sanções:

- a) advertência;
- b) multa de no mínimo 0,5% (cinco décimos por cento) e máximo de 30% (trinta por cento) do valor do objeto licitado ou contratado;
- c) impedimento de licitar e contratar, no âmbito da Administração Pública direta e indireta do órgão licitante, pelo prazo máximo de 3 (três) anos.
- d) declaração de inidoneidade para licitar ou contratar no âmbito da Administração Pública direta e indireta de todos os entes federativos, pelo prazo mínimo de 3 (três) anos e máximo de 6 (seis) anos.

19.3. As sanções previstas nas alíneas "a", "c" e "d" do item 19.2 do presente Edital poderão ser aplicadas cumulativamente com a prevista na alínea "b" do mesmo item.

19.4. A aplicação de multa de mora não impedirá que a Administração a converta em compensatória e promova a extinção unilateral do contrato com a aplicação cumulada de outras sanções, conforme previsto no item 19.2 do presente Edital.

19.5. Se a multa aplicada e as indenizações cabíveis forem superiores ao valor de pagamento eventualmente devido pela Administração ao contratado, além da perda desse valor, a diferença será descontada da garantia prestada ou será cobrada judicialmente.

19.6. A aplicação das sanções previstas no item 19.2 deste Edital não exclui, em hipótese alguma, a obrigação de reparação integral do dano causado à Administração Pública.

19.7. Na aplicação da sanção prevista no item 19.2, alínea "b", do presente edital, será facultada a defesa do interessado no prazo de 15 (quinze) dias úteis, contado da data de sua intimação.

19.8. Para aplicação das sanções previstas nas alíneas "c" e "d" do item 19.2 do presente Edital o licitante ou o contratado será intimado para, no prazo de 15 (quinze) dias úteis, contado da data de intimação, apresentar defesa escrita e especificar as provas que pretenda produzir.

19.9. Na hipótese de deferimento de pedido de produção de novas provas ou de juntada de provas julgadas indispensáveis pela comissão, o licitante ou o contratado poderá apresentar alegações finais no prazo de 15 (quinze) dias úteis, contado da data da intimação.

19.10. Serão indeferidas pela comissão, mediante decisão fundamentada, provas ilícitas, impertinentes, desnecessárias, protelatórias ou intempestivas.

19.11. A personalidade jurídica poderá ser desconsiderada sempre que utilizada com abuso do direito para facilitar, encobrir ou dissimular a prática dos atos ilícitos previstos nesta Lei ou para provocar confusão patrimonial, e, nesse caso, todos os efeitos das sanções aplicadas à pessoa jurídica serão estendidos aos seus administradores e sócios com poderes de administração, a pessoa jurídica sucessora ou a empresa do mesmo ramo com relação de coligação ou controle, de fato ou de direito, com o sancionado, observados, em todos os casos, o contraditório, a ampla defesa e a obrigatoriedade de análise jurídica prévia.

19.12. É admitida a reabilitação do licitante ou contratado perante a própria autoridade que aplicou a penalidade, exigidos, cumulativamente:

- a) reparação integral do dano causado à Administração Pública;
- b) pagamento da multa;
- c) transcurso do prazo mínimo de 1 (um) ano da aplicação da penalidade, no caso de impedimento de licitar e contratar, ou de 3 (três) anos da aplicação da penalidade, no caso de declaração de inidoneidade;
- d) cumprimento das condições de reabilitação definidas no ato punitivo;
- e) análise jurídica prévia, com posicionamento conclusivo quanto ao cumprimento dos requisitos definidos neste artigo.



19.13. A sanção pelas infrações previstas nas alíneas "h" e "m" do item 19.2 do presente Edital exigirá, como condição de reabilitação do licitante ou contratado, a implantação ou aperfeiçoamento de programa de integridade pelo responsável.

## **20. DOS PEDIDOS DE ESCLARECIMENTOS E IMPUGNAÇÕES**

20.1. Os pedidos de esclarecimentos referentes ao processo licitatório e os pedidos de impugnações (artigo 164, caput), poderão ser enviados ao pregoeiro, até 03 (três) dias úteis anteriores à data fixada para abertura da sessão pública, por meio do seguinte endereço eletrônico [www.portaldecompraspublicas.com.br](http://www.portaldecompraspublicas.com.br)

20.2. As respostas aos pedidos de esclarecimentos e às impugnações serão divulgadas no seguinte sítio eletrônico da Administração [www.portaldecompraspublicas.com.br](http://www.portaldecompraspublicas.com.br).

## **21. DO REEQUILÍBRIO ECONÔMICO-FINANCEIRO DA ATA DE REGISTRO DE PREÇOS**

21.1. Os fornecedores registrados deverão encaminhar ao CIRAU todos os pedidos de alteração de valores e reequilíbrios econômico-financeiro durante a vigência da presente Ata de Registro de Preços.

21.2. O valor relativo ao objeto do presente contrato poderá sofrer reequilíbrio desde que comprovada a majoração dos itens constantes da Ata.

21.3. Da mesma forma, em caso de haver comprovação de redução do valor dos itens licitados, mediante pesquisa de preços, os valores serão ajustados conforme apurado.

21.4. Diante da ocorrência de fatos imprevisíveis ou previsíveis de consequências incalculáveis que venham a inviabilizar a execução do contrato nos termos inicialmente pactuados, será possível a alteração dos valores pactuados visando o restabelecimento do equilíbrio econômico-financeiro, mediante comprovação e respeitando a repartição objetiva de risco estabelecida.

21.5. Em sendo solicitado o reequilíbrio econômico-financeiro, o CIRAU responderá ao pedido dentro do prazo máximo de 15 (quinze) dias contados da data do fornecimento da documentação que o instruiu, alterando ou não os valores constantes da presente Ata de Registro de Preços, após a análise do pedido.

## **22. DAS DISPOSIÇÕES GERAIS**

22.1. A proponente que vier a ser contratada ficará obrigada a aceitar, nas mesmas condições contratuais, os acréscimos ou supressões que se fizerem necessários, por conveniência da Administração, dentro do limite permitido pelo artigo 125 da Lei nº 14.133/2021, sobre o valor inicial atualizado do contratado.

22.2. Após a apresentação da proposta, não caberá desistência, salvo por motivo justo decorrente de fato superveniente e aceito pelo pregoeiro.

22.3. A Administração tem a prerrogativa de fiscalizar o cumprimento satisfatório do objeto da presente licitação, por meio de agente designado para tal função, conforme o disposto na Lei nº 14.133/2021, em seu art.117.

22.4. Fica eleito o Foro da Comarca de Erechim para dirimir quaisquer litígios oriundos da licitação e do contrato dela decorrente, com expressa renúncia a outro qualquer, por mais privilegiado que seja.

## **23. DOS ANEXOS**

- 23.1. ANEXO I - TERMO DE REFERÊNCIA;
- 23.2. ANEXO II - MODELO DE DECLARAÇÃO DE ATENDIMENTO AOS REQUISITOS DE HABILITAÇÃO;
- 23.3. ANEXO III - MODELO DE DECLARAÇÃO DE ENQUADRAMENTO DE MICROEMPRESA OU EPP;
- 23.4. ANEXO IV - MODELO DE PROPOSTA COMERCIAL;
- 23.5. ANEXO V - MINUTA ATA DE REGISTRO DE PREÇOS;
- 23.6. ANEXO VI - MINUTA DE CONTRATO ADMINISTRATIVO;
- 23.7. ANEXO VII - ESTIMATIVA DE QUANTITATIVO.



**CIRAU**

CONSÓRCIO PÚBLICO INTERMUNICIPAL  
DA REGIÃO DO ALTO URUGUAI

Erechim, RS, 08 de novembro de 2024.

---

CARLOS ALBERTO BORDIN  
Presidente do CIRAU

**ANEXO I - TERMO DE REFERÊNCIA****1. JUSTIFICATIVA E DEFINIÇÃO DO OBJETO:**

A presente licitação tem por finalidade o **REGISTRO DE PREÇOS** para futuras aquisições de veículos automotores novos tipo ambulância do "tipo A" e "Tipo B" para os municípios consorciados ao CIRAU e aos que vierem a aderir, devendo obedecer às descrições e quantidades previstas neste termo de referência e no Estudo Técnico Preliminar que serviu de base para a elaboração deste. Busca suprir as demandas dos consorciados e ou ainda de outros entes.

A necessidade da contratação decorre da demanda histórica apresentada pelos entes consorciados.

A aquisição de veículos ambulâncias é fundamental para garantir a segurança, agilidade e o conforto dos pacientes durante os trajetos entre hospitais e clínicas. Permitindo assim acesso a atendimento especializados as pessoas com alguma necessidade de urgência e emergência médica.

Cabe ressaltar que a aquisição dos objetos deste processo será útil no transporte de pacientes e beneficiários das áreas da saúde e da assistência social e no atendimento das atividades e programas da administração como um todo. Considerando a necessidade continuada em melhorar o atendimento e acesso à saúde da população dos municípios.

Os veículos visam o aumento, renovação e/ou substituição da frota dos órgãos ou entidades dos entes da Federação (direta ou indireta) com alta quilometragem e alto custo de manutenção, e, ainda, por considerar que os veículos novos serão utilizados em deslocamentos contínuos com viagens de longas distâncias quer seja em estradas pavimentadas ou não, sendo a renovação da frota uma medida imprescindível e de segurança.

Por outro lado, alguns tipos de atendimentos de transporte exigem um veículo mais completo, que ofereça maior conforto, complexidade e segurança a seus ocupantes, cujo custo, porém, se eleva em relação aos mais básicos. Assim, tais veículos vêm atender as necessidades diversas dos entes consorciados e aos que vierem a aderir.

Poderão, também, ser utilizados em diferentes tipos de terreno e em situações adversas (como mau tempo, aclives com ângulos consideráveis etc.), por esse motivo se faz necessário que esses veículos possuam controles de estabilidade e tração. A aquisição dos veículos visa garantir a segurança e a qualidade do transporte.

Ata de Registro de Preços é a possibilidade de realizar a aquisição do objeto licitado de forma mais rápida e eficiente. Isso permite que a administração tenha os objetos disponíveis mais rapidamente, sem precisar passar por todo o processo de licitação.

Desta forma, o Consórcio vem colaborar com os municípios da região na busca de alternativas conjuntas para os problemas comuns que são apresentados anualmente. A entidade foi criada com o propósito de ampliar o diálogo entre os municípios, com um espaço para debates e decisões políticas capazes de representar os interesses dos consorciados, promover a cooperação e buscar soluções para problemas comuns e suas demandas.

Com este objetivo, visando uma padronização, maior agilidade e economicidade para os municípios, o CIRAU elabora registros de preços, por meio de pregão eletrônico, de acordo com os critérios, necessidades e peculiaridades de cada município.

Para a presente licitação, além de ser considerada a semelhança topográfica dos municípios como um todo, consideramos que cada município possui suas demandas específicas, levando-se em conta, o presente registro busca a elaboração de uma composição com itens, os quais serão selecionados de acordo com a necessidade individual de cada município, sejam elas aquisições parciais ou totais dos itens listados.

A Ata de Registro de Preços terá validade de 12 (doze) meses, podendo ser prorrogado até a vigência máxima de 24 (vinte e quatro) meses. O licitante vencedor será convocado para assinar a Ata de Registro de Preços ou o termo de contrato ou para aceitar ou retirar o instrumento equivalente, dentro do prazo de 03 (três) dias úteis, sob pena de decair o direito à contratação, sem prejuízo das sanções previstas neste Edital.



O descritivo e os quantitativos estimados para a contratação pretendida têm como parâmetro o envio dos quantitativos pelos municípios, com base na relação elaborada pelo CIRAU e nas últimas contratações com o mesmo objeto, conforme segue:

ITEM	DESCRIÇÃO DO OBJETO	UN	QUANT
1.	<p><b><u>VEÍCULO NOVO AMBULÂNCIA TIPO A - SIMPLES REMOÇÃO - EM VEÍCULO TIPO FURGÃO (LONGO TETO ALTO), CONFORME CARACTERÍSTICAS E ESPECIFICAÇÕES TÉCNICAS MÍNIMAS E ADAPTAÇÃO DESCRITAS NO TERMO DE REFERÊNCIA.</u></b></p> <p>-----INFORMAÇÕES COMPLEMENTARES-----</p> <p><b>MARCA/MODELO/VERSÃO UTILIZADOS COMO REFERÊNCIA: MERCEDES-BENZ SPRINTER FURGÃO 417 CDI LONGO "TETO ALTO" 2.2, IVECO DAILY 45-160 FURGÃO "TETO ALTO", FORD/TRANSIT L3H3 FURGÃO "TETO ALTO", FIAT/DUCATO MAXICARGO "TETO ALTO".</b></p> <p>NA VERIFICAÇÃO DA CONFORMIDADE DAS CARACTERÍSTICAS MÍNIMAS EXIGIDAS SERÃO ACEITOS: MARCA/MODELO/VERSÃO DO VEÍCULO IGUAL NO TERMO DE REFERÊNCIA, DESDE QUE ATENDIDAS AS REGRAS OU, AINDA, VEÍCULO SIMILAR OU EQUIVALENTE OU DE IGUAL OU MELHOR QUALIDADE.</p>	UN	30
2.	<p><b><u>VEÍCULO NOVO AMBULÂNCIA TIPO B – SUPORTE BÁSICO - EM VEÍCULO TIPO FURGÃO (LONGO TETO ALTO), CONFORME CARACTERÍSTICAS E ESPECIFICAÇÕES TÉCNICAS MÍNIMAS E ADAPTAÇÃO DESCRITAS NO TERMO DE REFERÊNCIA.</u></b></p> <p>-----INFORMAÇÕES COMPLEMENTARES-----</p> <p><b>MARCA/MODELO/VERSÃO UTILIZADOS COMO REFERÊNCIA: MERCEDES-BENZ SPRINTER FURGÃO 417 CDI LONGO "TETO ALTO" 2.2, IVECO DAILY 45-160 FURGÃO "TETO ALTO", FORD/TRANSIT L3H3 FURGÃO "TETO ALTO", FIAT/DUCATO MAXICARGO "TETO ALTO".</b></p> <p>NA VERIFICAÇÃO DA CONFORMIDADE DAS CARACTERÍSTICAS MÍNIMAS EXIGIDAS SERÃO ACEITOS: MARCA/MODELO/VERSÃO DO VEÍCULO IGUAL NO TERMO DE REFERÊNCIA, DESDE QUE ATENDIDAS AS REGRAS OU, AINDA, VEÍCULO SIMILAR OU EQUIVALENTE OU DE IGUAL OU MELHOR QUALIDADE.</p>	UN	37

### DESCRIÇÃO E ESPECIFICAÇÕES TÉCNICAS DE CADA ITEM:

#### **ITEM 01 - AMBULÂNCIA DE TRANSPORTE (TIPO A) - TIPO FURGÃO (LONGO/TETO ALTO)**

Ambulância de transporte para remoção simples e eletiva de pacientes sem risco devida – Ambulância Tipo A, com as seguintes características mínimas:

Veículo automotor furgão, novo, teto, cor predominante branca, zero km, ano fabricação/modelo 2024/2025, 02 portas (motorista e passageiro) e porta lateral no compartimento do paciente e duas portas traseiras com abertura horizontal no mínimo em duas posições de 90 e 180 graus ou 90 e 270 graus, com altura mínima de 1.800 mm, com dispositivo para manter abertas impedindo seu fechamento espontâneo em caso de estacionar em desnível, altura mínima do salão de atendimento de 1.800 mm, comprimento do salão de no mínimo 2.800 mm, combustível diesel, capacidade mínima do tanque de combustível 70 litros, transmissão manual de, no mínimo, 6 velocidades à frente e 1 a ré, direção, elétrica, hidráulica ou eletro-hidráulica, distância mínima entre eixos: 3.500 mm, ~~altura máxima externa de 2.700 mm~~, **altura máxima externa de 2.780 mm**; motor dianteiro, mínimo 4 cilindros verticais em linha, potência máxima igual ou superior a 140 cv, sistema de alimentação injeção eletrônica, freio hidráulico a disco em todas as rodas, com sistema eletrônico de freios e ABS, assistente de frenagem, assistente de partida em rampa, airbags frontais, alarme (sistema antifurto) com travamento das portas via controle, cinto de segurança de 3 pontos para ocupantes dos assentos dianteiros, faróis de neblina, sistema eletrônico de controle de estabilidade, controle de tração, ar-condicionado, banco do motorista com ajuste de altura, ajuste elétrico dos retrovisores, volume útil de carga útil mínima de 10m<sup>3</sup>, protetor de cárter/caixa de câmbio para os modelos que se aplicar, pneus no mínimo 195/65 R 16C, com PBT de no mínimo 3.500 kg, sistema elétrico 12v, com todos os itens de segurança e equipamentos obrigatórios exigidos pelo CONTRAN.

#### **ADAPTAÇÃO PARA AMBULÂNCIA DE TRANSPORTE (TIPO A):**

##### Itens mínimos:





Conforme Portaria nº 2.048, de 05 de novembro de 2002, do Ministério da Saúde, o veículo tipo A deverá possuir, no mínimo, os seguintes itens: sinalizador óptico e acústico; equipamento de radiocomunicação em contato permanente com a central reguladora; maca com rodas; suporte para soro e oxigênio medicinal.

**Cabine/Carroceria:**

- A estrutura da cabine e da carroceria será original do veículo, construída em aço;
- A altura interna do veículo deverá ser original de fábrica, sem que seja alterada a parte construtiva da ambulância.
- O pneu estepe não deverá ser acondicionado no salão de atendimento.
- Divisão entre a cabine e o compartimento do paciente em aço com janela de comunicação;
- Portas em chapa, com revestimento interno em poliestireno, com fechos, tanto interno como externo, resistentes e de aberturas de fácil acionamento.
- Na carroceria, o revestimento interno entre as chapas (metálica - externa e laminado - interna) será em poliuretano, com espessura de até 40 mm conforme o veículo permitir, com finalidade de isolamento termoacústico, não podendo ser utilizado, para este fim, isopor.
- Deverá ser dotada de estribo revestido em alumínio antiderrapante sob as portas laterais, para facilitar a entrada de passageiros, sempre que a distância do solo ao piso for maior que 40 cm, estribo este de dimensões compatíveis com o veículo, de acordo com norma da ABNT.
- Deverá ser dotada de degrau ou estribo original de fábrica revestido em alumínio antiderrapante para acesso ao salão de atendimento na porta traseira da ambulância com previsão para entrada da maca retrátil, sempre que a distância do solo ao piso do salão de atendimento for maior que 50 cm para entrada da maca, com dimensões compatíveis com o veículo, de acordo com as normas da ABNT.

**Sistema Elétrico:**

- A alimentação deverá ser feita por duas baterias, sendo a do chassi original do Fabricante e a auxiliar independente (para o compartimento de atendimento). Essa segunda bateria deverá ser do tipo ciclo profundo e ter no mínimo 150 A, do tipo sem manutenção, 12 V, instalada em local de fácil acesso, devendo possuir dreno de proteção para evitar corrosão caso ocorra vazamento de solução da mesma.
- O sistema elétrico deverá estar dimensionado para o emprego simultâneo de todos os itens especificados (do veículo e equipamentos), quer com a viatura em movimento, quer estacionada, sem risco de sobrecarga no alternador, fiação ou disjuntores.
- O veículo deverá ser fornecido com alternador original de fábrica, com capacidade de carregar ambas as baterias a plena carga simultaneamente e alimentar o sistema elétrico do conjunto. Independente da potência necessária do alternador, não serão admitidos alternadores menores que 250 A.
- O compartimento de atendimento e o equipamento elétrico secundário devem ser servidos por circuitos totalmente separados e distintos dos circuitos do chassi da viatura.
- A fiação deve ter códigos permanentes de cores ou ter identificações com números/letras de fácil leitura, dispostas em chicotes ou sistemas semelhantes, confeccionados com cabos padrão automotivo com resistência à temperatura mínima de 105° C. Eles serão identificados por códigos nos terminais ou nos pontos de conexão. Todos os chicotes, armações e fiações devem ser fixados ao compartimento de atendimento ou armação por braçadeiras plásticas isoladas a fim de evitar ferrugem e movimentos que possam resultar em atritos, apertos, protuberâncias e danos.
- Todas as aberturas na viatura devem ser adequadamente calafetadas para passar a fiação. Todos os itens usados para proteger ou segurar a fiação devem ser adequados para utilização e ser padrão automotivo, aéreo, marinho ou eletrônico. Todos os componentes elétricos, terminais e pontos devem ter uma alça de fio que possibilite pelo menos duas substituições dos terminais da fiação.
- Todos os circuitos elétricos devem ser protegidos por disjuntores principais ou dispositivos eletrônicos de proteção à corrente (disjuntores automáticos ou manuais de armação), e devem ser de fácil remoção e acesso para inspeção e manutenção.
- Os diagramas e esquemas de fiação em português, incluindo códigos e listas de peças padrão, deverão ser fornecidos em separado.
- Todos os componentes elétricos e fiação devem ser facilmente acessíveis através de quadro de inspeção, pelo qual se possa realizar verificações e manutenção. As chaves, dispositivos indicadores e controles devem estar localizados e instalados de maneira a facilitar a remoção e manutenção. Os encaixes exteriores das lâmpadas, chaves, dispositivos eletrônicos e peças fixas, devem ser à prova de corrosão e de intempéries. Os equipamentos eletroeletrônicos devem incluir filtros, supressores ou protetores, a fim de evitar radiação eletromagnética e a conseqüente interferência em rádios e outros equipamentos eletrônicos.
- Central elétrica composta de disjuntor térmico e automático, reles e chave geral instalado acima do armário de bancada.
- Painel elétrico interno, com interruptores para iluminação interna e deverá possuir 2 tomadas para 12 V (DC).
- As tomadas elétricas deverão manter uma distância mínima de 31 cm de qualquer toma de oxigênio. As tomadas elétricas deverão manter uma distância mínima de 31 cm de qualquer tomada de Oxigênio.

**Iluminação:**

- A iluminação do compartimento de atendimento do veículo deve ser de dois tipos:
- Natural - mediante iluminação fornecida pelas janelas do veículo (cabine e carroceria), com vidros opacos ou jateados com três faixas transparentes no compartimento de atendimento.
- Artificial - deverá ser feita por, no mínimo, 4 (quatro) luminárias, instaladas no teto, com diâmetro mínimo de 150 mm, em base estampada em alumínio ou injetada em plástico em modelo LED.



- A luminária deverá possuir a tensão de trabalho de 12 V e consumo nominal de 1 Ampère por luminária. Os LEDs deverão possuir cor predominantemente cristal com temperatura mínima de 5.350 K e máxima de 10.000 K. Com lente de policarbonato translúcido, com acabamento corrugado para difusão da luz, distribuídas de forma a iluminar todo o compartimento do paciente, segundo padrões mínimos estabelecidos pela ABNT.
- Os acionamentos devem estar dispostos no painel de comando, dentro do salão de atendimento, com interruptores de teclas com visor luminoso individual de acionamento ou com indicador luminoso.
- Farol de embarque instalado sobre a porta traseira.

#### Conjunto sinalizador eletrônico acústico visual.

- Sinalizador frontal principal:
  - Barra sinalizadora em formato tipo barra linear, de arco ou similar, com módulo único e lente inteira ou múltiplas lentes, com comprimento entre 1.000 mm e 1.300 mm, largura entre 250 mm e 500 mm e altura entre 55 mm e 110 mm, instalada no teto da cabine do veículo;
  - Barra dotada de base construída em ABS (Acrilonitrila Butadieno Estireno) reforçada com perfil de alumínio extrudado ou em alumínio extrudado na cor preta, cúpula, injetada em policarbonato na cor rubi, resistente a impactos e descoloração, com tratamento UV;
  - Conjunto luminoso composto por um mínimo de 250 diodos emissores de luz (LED) próprios para iluminação (categoria alto brilho) ou 11 (onze) módulos com, no mínimo, 4 (quatro) LEDs de 1 W cada, tendo cada LED intensidade luminosa mínima de 40 lumens, dotados de lente colimadora em plástico de engenharia com resistência automotiva e alta visibilidade, sendo diretiva nos módulos centrais e difusora nos módulos laterais na cor vermelha, de alta frequência (mínimo de 240 flashes por minuto) distribuídos equitativamente por toda a extensão visível da barra, sem pontos cegos de luminosidade, com consumo máximo de 6 A. Este equipamento deverá possuir sistema de gerenciamento de carga automático, gerenciando a carga da bateria quando o veículo não estiver ligado, desligando automaticamente o sinalizador se necessário, evitando, assim, a descarga total da bateria e possíveis falhas no acionamento do motor do veículo;
  - Sinalizadores frontais secundários:
    - Sinalizador principal do tipo barra linear ou em formato de arco ou similar, com módulo único;
  - Sinalizadores Traseiros:
    - Dois sinalizadores na parte traseira da ambulância na cor vermelha, com frequência mínima de 90 flashes por minuto, operando mesmo com as portas traseiras abertas e permitindo a visualização da sinalização de emergência no trânsito, quando acionado. Com lente injetada de policarbonato, resistente a impactos e descolorização com tratamento "UV". Podendo utilizar um dos conceitos de LED que seguem:
      - I. Possuir no mínimo 08 LEDs de 1 Watt cada, tendo cada Led intensidade luminosa de 40 lumens;
      - II. Possuir no mínimo 30 LEDs com intensidade luminosa de 7.000 mc e ângulo de abertura de 70°;
      - III. Possuir no mínimo 30 LEDs com intensidade luminosa de 12.000 mc e ângulo de abertura de 20°.
    - Em todas as opções, o sinalizador deverá possuir tensão de trabalho de 12 Vcc e consumo nominal máximo de 1 Ampère por luminária. Os LEDs deverão possuir cor vermelha com comprimento de onda de 620 nm a 630 nm.
  - Sinalizador acústico.
    - Amplificador de no mínimo 100 W RMS de potência, 13,8 Vcc e 04 (quatro) tons distintos, resposta de frequência de 300 a 3000 Hz e pressão sonora a 1 (um) metro de, no mínimo, 100 dB com 13,8 Vcc; Estes equipamentos não poderão gerar ruídos eletromagnéticos ou qualquer outra forma de sinal que interfira na recepção de sinais de rádio ou telefonia móvel;
    - Laudo que comprove o atendimento à norma SAE J1849, no que se refere a requisitos e diretrizes nos sistemas de sirenes eletrônicas com um único autofalante;
    - Os comandos de toda a sinalização visual e acústica deverão estar localizados em painel único, na cabine do motorista, permitindo sua operação por ambos os ocupantes da cabine, e o funcionamento independente do sistema visual e acústico, e será dotado de:
      - I. controle para quatro tipos de sinalização (para uso em não emergências; para uso em emergências; para uso em emergências durante o atendimento com o veículo parado; para uso em emergências durante o deslocamento);
      - II. botão liga/desliga para a sirene;
      - III. botão sem retenção para sirene, para "toque rápido";
      - IV. botão para comutação entre os quatro tipos de toque de sirene.

#### Sistema de Oxigênio:

- Oxigênio medicinal com 1 cilindro de 16 litros, em suporte individual para cilindro, com cintas reguláveis e mecanismo confiável resistente a vibrações, trepidações e/ou capotamentos, possibilitando receber cilindros de capacidades diferentes, equipado com válvula pré-regulada para pressão de 3,5 a 4,0 kgf/cm<sup>2</sup>.
- Todos os componentes desse sistema deverão respeitar as normas de segurança (inclusive veicular) vigentes e aplicáveis. Os suportes dos cilindros não poderão ser fixados por meio de rebites. Os parafusos fixadores deverão suportar impactos sem se soltar. As cintas de fixação dos torpedos deverão ter ajuste do tipo "catraca". As cintas não poderão sofrer ações de alongamento, deformidade ou soltar-se com o uso, devendo suportar capacidade de tração de peso superior a 2.000 kg. As mangueiras deverão passar através de conduítes embutidos na parede lateral do salão de atendimento, para evitar que sejam danificadas e para facilitar a substituição ou manutenção. No suporte do cilindro onde o mesmo esteja em contato com o cilindro deverá ter aplicação de borracha. O compartimento de fixação dos cilindros deverá ser revestido no piso por borracha ou outro material de características adequadas para proteção da pintura do cilindro e proteções em aço inoxidável onde os cilindros são apoiados a fim de se evitar a ocorrência de ranhuras e desgaste.



- Régua tripla com fluxômetro, umidificador para O2 e aspirador tipo Venturi, com roscas padrão ABNT;

**Ventilação:**

- A adequada ventilação do veículo deverá ser proporcionada por janelas e sistema de ar condicionado.
- A climatização do salão de atendimento deverá permitir o resfriamento e o aquecimento.
- Todas as janelas do compartimento de atendimento deverão propiciar ventilação, dotadas de sistema de abertura e fechamento.
- Ventilador/exaustor;
- Ar Condicionado com capacidade térmica de no mínimo 26.000 BTUs no compartimento traseiro, contando com um sistema de Ar Condicionado e ventilação nos termos do item 5.12 da NBR 14.561. Ar Condicionado original de fábrica no compartimento dianteiro.

**Bancos:**

- Banco tipo baú para, no mínimo, 2 (duas) pessoas, com assento estofado em courvin cinza claro e cintos de segurança na esquerda do veículo.
- Banco giratório com estrutura tubular, instalada na cabeceira da maca, voltada para a traseira do veículo, com encosto e apoio de cabeça estofada em courvin na cor cinza e cinto de segurança de 03 pontos retrátil.

**Maca:**

- Maca retrátil, totalmente confeccionada em duralumínio, instalada longitudinalmente no salão de atendimento, com, no mínimo, 1.900 mm de comprimento, 550 mm de largura e capacidade para pacientes de até 300 kg (testada com, no mínimo, 500kg), com a cabeceira voltada para frente do veículo, com pés dobráveis, sistema escamoteável, provida de rodízios confeccionados em materiais resistentes a oxidação, com pneus de borracha maciça e sistema de freios, com trava de segurança para evitar o fechamento involuntário das pernas da maca quando na posição estendida, projetada de forma a permitir a rápida retirada e inserção da vítima no compartimento da viatura, com a utilização de um sistema de retração dos pés acionado pelo próprio impulso da maca para dentro e para fora do compartimento, podendo ser manuseada por apenas uma pessoa. Esta maca deve dispor de três cintos de segurança fixos à mesma, equipados com travas rápidas, que permitam perfeita segurança e desengate rápido, sem riscos para a vítima. Deve ser provida de sistema de elevação do tronco do paciente em pelo menos 45 graus e suportar neste item peso mínimo de 100 kg.
- Uma vez dentro do veículo, esta maca deve ficar adequadamente fixa à sua estrutura, impedindo sua movimentação lateral ou vertical quando do deslocamento do mesmo. Quando montada fora da ambulância deverá ter uma altura máxima de 1.100 mm.

**DESIGN INTERNO E EXTERNO.**

- A distribuição dos móveis e equipamentos no salão de atendimento deverá considerar os seguintes aspectos:
- Design interno.
- O espaço interno da ambulância deve ser dimensionado visando posicionar, de forma acessível e prática, a maca, bancos, equipamentos e aparelhos a serem utilizados no atendimento aos pacientes.
- Os materiais fixados na carroceria da ambulância (armários, bancos, maca) deverão ter uma fixação reforçada de maneira que, em caso de acidentes, os mesmos não se soltem.
- Balaústre: Deverá ter 2 (dois) "pega mão" no teto do salão de atendimento, ambos posicionados próximos às bordas da maca, sentido traseira-frente do veículo, confeccionados em alumínio de, no mínimo, 1 polegada de diâmetro, com 3 pontos de fixação no teto, instalados sobre o eixo longitudinal do compartimento, através de parafusos e com dois sistemas de suporte de soro deslizável, devendo possuir dois ganchos cada para frascos de soro.
- Revestimento interno em ABS (Acrilonitrila Butadieno) Estireno autoextinguível.
- As paredes internas e a divisória deverão ser em plástico reforçado com fibra de vidro laminadas ou Acrilonitrila Butadieno Estireno autoextinguível, ambos com espessura mínima de 3 mm, moldados conforme geometria do veículo, com a proteção antimicrobiana, tornando a superfície bacteriostática;
- Nivelamento do piso em compensado naval, o qual deverá ser original do fabricante do veículo.
- Revestimento do piso em manta vinílica, de alta resistência.
- Armários: Conjunto de armários para a guarda de todo o material ambulatorial utilizado no veículo. Armários com prateleiras internas, laterais em toda sua extensão em um só lado da viatura (lado esquerdo). Deverá ser confeccionado em compensado naval revestido interna e externamente em material impermeável e lavável (fórmica ou similar).
- O projeto dos móveis deve contemplar o seu adequado posicionamento no veículo, visando o máximo aproveitamento de espaço, a fixação dos equipamentos e a assepsia do veículo.
- Lixeira para uso e remoção, para colocação de sacos de lixo de aproximadamente 5 litros. O acesso à lixeira deverá ser vertical e com tampa, de modo a reduzir a contaminação e facilitar o manuseio dos resíduos. Deverá possuir dispositivo capaz de fixa-la, de maneira que, em caso de acidentes, a mesma não se solte;
- Os materiais auxiliares confeccionados em metal, tais como: pregos, dobradiças, parafusos e etc., deverão ser protegidos com material antiferrugem. Os puxadores terão que ser embutidos ou semi-embutidos.
- A distribuição dos móveis e equipamentos no salão de atendimento deve seguir o layout do Apêndice I-A (porém devendo prevalecer o descritivo deste anexo), com as dimensões descritas abaixo de forma mais aproximada possível, desde que permitido pelas características do veículo:



I. Armário superior no lado esquerdo, cujas portas devem ser dotadas de trinco para impedir a abertura espontânea das mesmas durante o deslocamento, para guarda de materiais com portas corrediças em policarbonato, bipartidas, com batente frontal de 50 mm, medindo 1,00 m de comprimento por 0,40 m de profundidade, com uma altura de 0,375 m;

II. Deverá possuir um armário tipo bancada para acomodação de equipamentos com batente frontal de 50 mm, para apoio de equipamentos e medicamentos, com aproximadamente 1 m de comprimento por 0,40 m de profundidade, com uma altura de 0,75 m.

III. Armário para cilindro de oxigênio.

- Design Externo.

- Vidro(s) fixo(s) traseiro(s) com película opaca; e faixas transparentes.

- Janela lateral corrediça com película opaca, e faixas transparentes;

- 5 (cinco) adesivos no formato de cruz, cor vermelha, sendo um posicionado no teto do veículo, um posicionado no vidro da porta lateral direita, um posicionado na lateral esquerda do veículo (alinhado àquele da porta lateral do lado direito) e os demais posicionados nos vidros de cada porta traseira;

- 2 (dois) adesivos com a palavra "AMBULÂNCIA", escrito em caixa alta, sendo um posicionado na traseira do veículo (preferencialmente na parte superior, conforme o desenho do veículo permitir), e outro posicionado de forma invertida no capô do veículo (centralizado entre as laterais e instalado mais ou menos próximo ao para-brisa, de modo que melhor favoreça a visualização pelos motoristas à frente).

- A cor da pintura bem como as logomarcas a serem coladas nas ambulâncias são as descritas neste ANEXO e encontram-se a baixo.

LAYOUT INTERNO DA AMBULÂNCIA DE TRANSPORTE (TIPO A) - TIPO FURGÃO (LONGO/TETO ALTO)

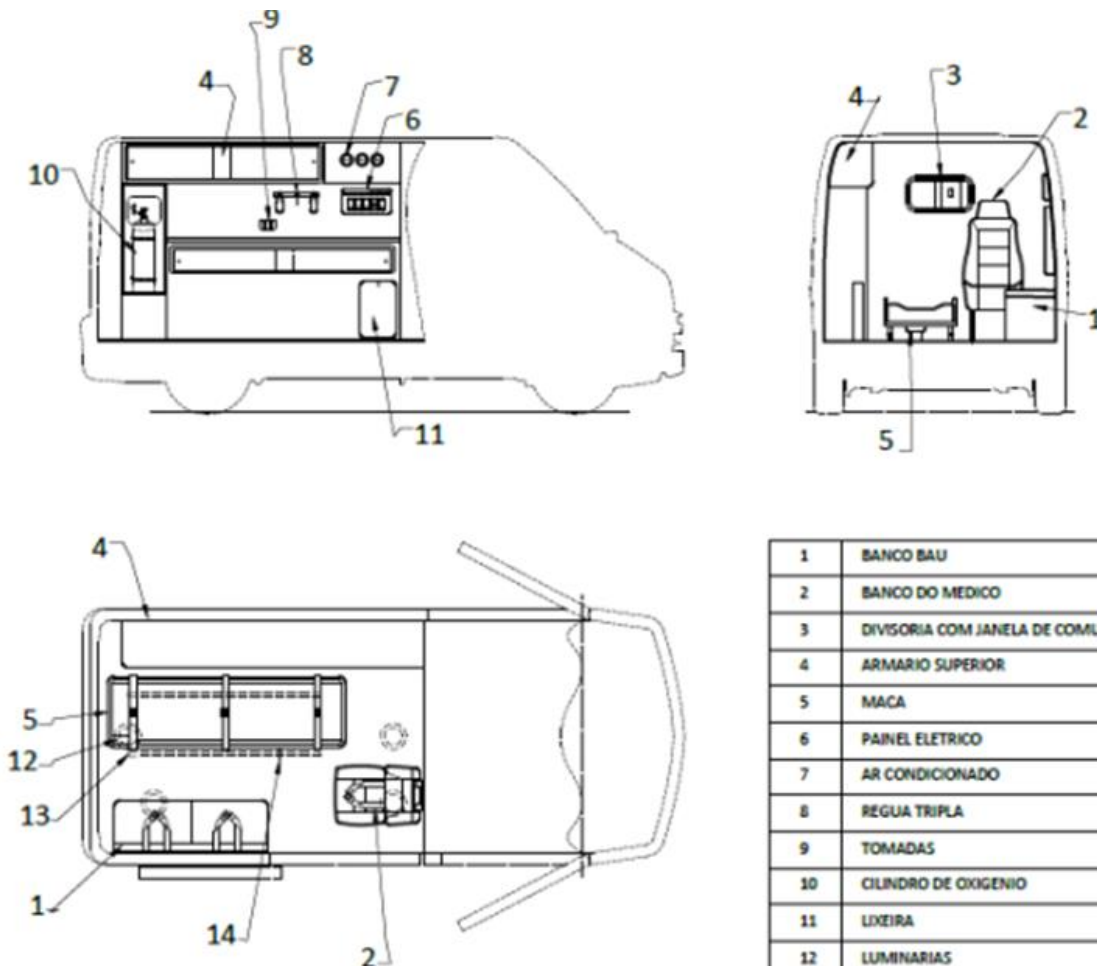

1	BANCO BAU
2	BANCO DO MEDICO
3	DIVISORIA COM JANELA DE COMUNICAÇÃO
4	ARMARIO SUPERIOR
5	MACA
6	PAINEL ELETRICO
7	AR CONDICIONADO
8	REGUA TRIPLA
9	TOMADAS
10	CILINDRO DE OXIGENIO
11	LIXEIRA
12	LUMINARIAS
13	PEGA-MÃO
14	SUPORTE PARA SORO E SANGUE

IMAGEM MERAMENTE ILUSTRATIVA



IMAGEM MERAMENTE ILUSTRATIVA.



*LAYOUT EXTERNO DA AMBULÂNCIA DE TRANSPORTE (TIPO A) - TIPO FURGÃO (LONGO/TETO ALTO)*



IMAGEM MERAMENTE ILUSTRATIVA.

**ITEM 02 - AMBULÂNCIA DE SUPORTE BÁSICO (TIPO B) – TIPO FURGÃO (LONGO/TETO ALTO)**

Veículo destinado ao transporte inter-hospitalar de pacientes com risco de vida conhecido e ao atendimento pré-hospitalar de pacientes com risco de vida desconhecido, não classificado com potencial de necessitar de intervenção médica no local e/ou durante transporte até o serviço de destino – Ambulância Tipo B, com as seguintes características mínimas:

Veículo automotor furgão, novo, teto alto, cor predominante branca, zero km, ano fabricação/modelo 2024/2025, 02 portas (motorista e passageiro) e porta lateral no compartimento do paciente e duas portas traseiras com abertura horizontal no mínimo em duas posições de 90 e 180 graus ou 90 e 270 graus, com altura mínima de 1.800 mm, com dispositivo para manter abertas impedindo seu fechamento espontâneo em caso de estacionar em desnível, altura mínima do salão de atendimento de 1.800 mm, comprimento do salão de no mínimo 2.800 mm, combustível diesel, capacidade mínima do tanque de combustível 70 litros, transmissão manual de, no mínimo, 6 velocidades à frente e 1 a ré, direção, elétrica, hidráulica ou eletro-hidráulica, distância mínima entre eixos: 3.500 mm, ~~altura máxima externa de 2.700 mm~~, **altura máxima externa de 2.780 mm**; motor: dianteiro, mínimo 4 cilindros verticais em linha, potência máxima igual ou superior a 140 cv, sistema de alimentação injeção eletrônica, freio hidráulico a disco em todas as rodas, com sistema eletrônico de freios e ABS, assistente de frenagem, assistente de partida em rampa, airbags frontais, alarme (sistema antifurto) com travamento das portas via controle, cinto de segurança de 3 pontos para ocupantes dos assentos dianteiros, faróis de neblina, sistema eletrônico de controle de estabilidade, controle de tração, ar-condicionado, banco do motorista com ajuste de altura, ajuste elétrico dos retrovisores, volume útil de carga útil mínima de 10m<sup>3</sup>, protetor de cárter/caixa de câmbio para os modelos que se aplicar, pneus no mínimo 195/65 R 16C, com PBT de no mínimo 3.500 kg, sistema elétrico 12v, com todos os itens de segurança e equipamentos obrigatórios exigidos pelo CONTRAN.

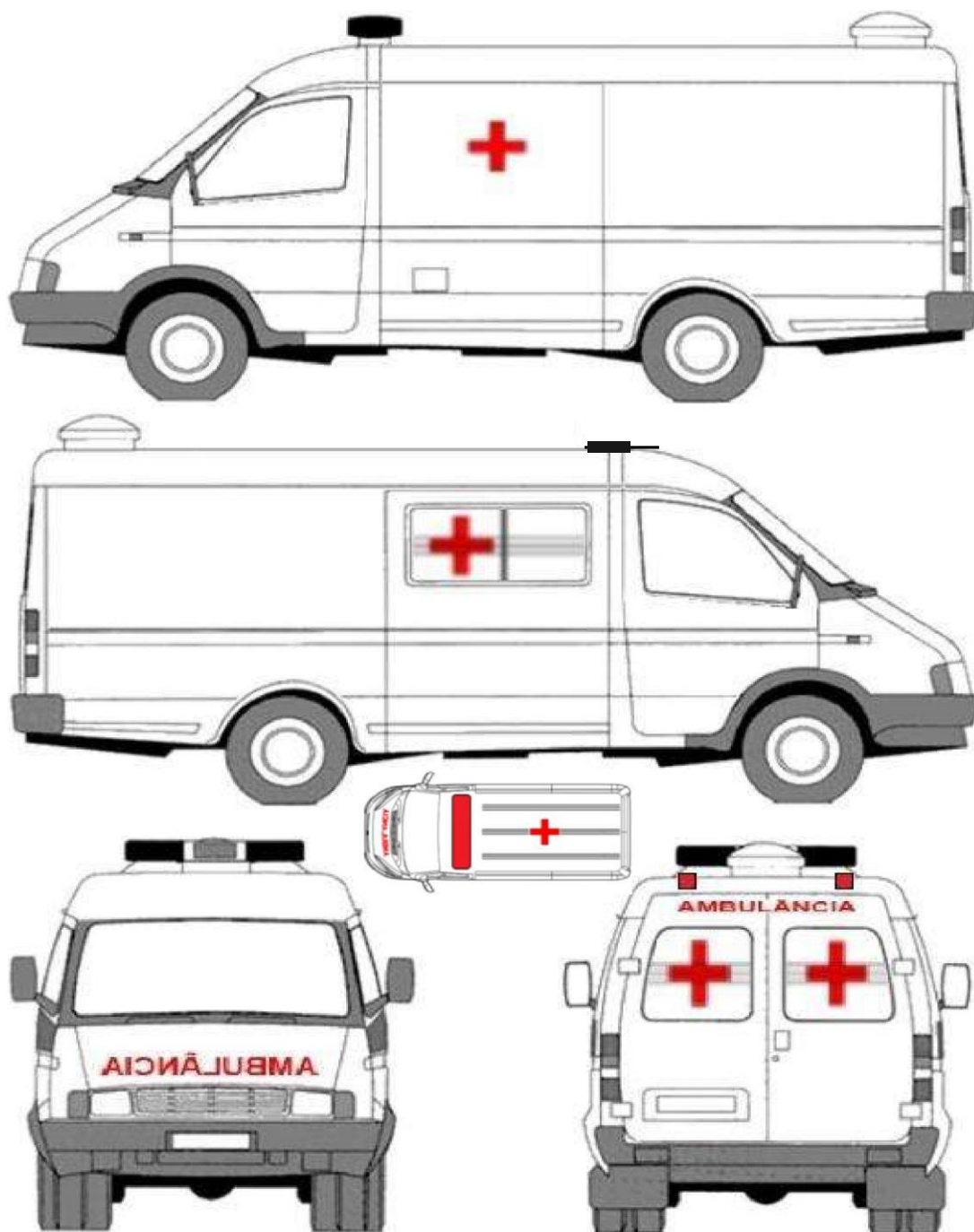
**ADAPTAÇÃO PARA AMBULÂNCIA DE SUPORTE BÁSICO (TIPO B):****Itens mínimos:**

Conforme Portaria nº 2.048, de 05 de novembro de 2002, do Ministério da Saúde, o veículo tipo B deverá possuir, no mínimo, os seguintes itens: sinalizador óptico e acústico; equipamento de radiocomunicação fixo e móvel; maca articulada e com rodas; suporte para soro; instalação de rede de oxigênio com cilindro, válvula, manômetro em local de fácil visualização e régua com dupla saída; oxigênio com régua tripla (a - alimentação do respirador; b - fluxômetro e umidificador de oxigênio e c - aspirador tipo Venturi); manômetro e fluxômetro com máscara e chicote para oxigenação; cilindro de oxigênio portátil com válvula; maleta de urgência contendo: estetoscópio adulto e infantil, ressuscitador manual adulto/infantil, cânulas orofaríngeas de tamanhos variados, luvas descartáveis, tesoura reta com ponta romba, esparadrapo, esfigmomanômetro adulto/infantil, ataduras de 15 cm, compressas cirúrgicas estéreis, pacotes de gaze estéril, protetores para queimados ou eviscerados, cateteres para oxigenação e aspiração de vários tamanhos; maleta de parto contendo: luvas cirúrgicas, clamps umbilicais, estilete estéril para corte do cordão, saco plástico para placenta, cobertor, compressas cirúrgicas e gases estéreis, braceletes de identificação; suporte para soro; prancha curta e longa para imobilização de coluna; talas para imobilização de membros e conjunto de colares cervicais; colete imobilizador dorsal; frascos de soro fisiológico e ringer lactato; bandagens triangulares; cobertores; coletes refletivos para a tripulação; lanterna de mão; óculos, máscaras e aventais de proteção e maleta para transporte de medicações. As ambulâncias de suporte básico deverão conter maleta de ferramentas e extintor de pó químico seco de 0,8 Kg, fitas e cones sinalizadores para isolamento de áreas, devendo contar ainda com compartimento isolado para a sua guarda, garantindo um salão de atendimento às vítimas de, no mínimo, 8 metros cúbicos.

**Cabine / Carroceria:**

- A estrutura da cabine e da carroceria será original do veículo, construída em aço.
- A altura interna do veículo deverá ser original de fábrica, sem que seja alterada a parte construtiva da ambulância.
- O pneu estepe não deverá ser acondicionado no salão de atendimento.
- A intercomunicação entre a cabine e o salão de atendimento deverá se dar por meio de abertura que possibilite a passagem de uma pessoa, de forma confortável ergonomicamente, sendo a abertura com altura mínima de 1.400 mm, sem porta, com acabamento sem arestas ou pontos cortantes. Assim, os veículos deverão ser fornecidos com 2 bancos na cabine.
- Portas em chapa, com revestimento interno em poliestireno, com fechos, tanto interno como externo, resistentes e de aberturas de fácil acionamento.
- Na carroceria, o revestimento interno entre as chapas (metálica - externa e laminado - interna) será em poliuretano, com espessura de até 40 mm conforme o veículo permitir, com finalidade de isolamento termoacústico, não podendo ser utilizado, para este fim, isopor.
- Deverá ser dotada de estribo original de fábrica, revestido em alumínio antiderrapante sob as portas laterais, para facilitar a entrada de passageiros, sempre que a distância do solo ao piso for maior que 40 cm, com dimensões compatíveis com o veículo de acordo com norma da ABNT.
- Deverá ser dotada de degrau ou estribo revestido em alumínio antiderrapante para acesso ao salão de atendimento na porta traseira da ambulância, com previsão para entrada da maca retrátil, sempre que a distância do solo ao piso do salão de atendimento for maior que 50 cm para entrada da maca, com dimensões compatíveis com o veículo de acordo com as normas da ABNT.

**Sistema Elétrico:**

- A alimentação deverá ser feita por duas baterias, sendo a do chassi original do fabricante e a auxiliar independente (para o compartimento de atendimento). Essa segunda bateria deverá ser do tipo ciclo profundo e ter, no mínimo, 150 A, do tipo sem manutenção, 12 volts, instalada em local de fácil acesso, devendo possuir dreno de proteção para evitar corrosão caso ocorra vazamento de solução da mesma.



- O sistema elétrico deverá estar dimensionado para o emprego simultâneo de todos os itens especificados (do veículo e equipamentos), quer com a viatura em movimento, quer estacionada, sem risco de sobrecarga no alternador, fiação ou disjuntores.
- O veículo deverá ser fornecido com alternador original de fábrica, com capacidade de carregar ambas as baterias a plena carga simultaneamente e alimentar o sistema elétrico do conjunto. Independente da potência necessária do alternador, não serão admitidos alternadores menores que 250 A.
- O sistema deverá contemplar um carregador flutuador de bateria, mínimo 16 A bivolt automático, para recarga da bateria auxiliar, quando o veículo não estiver em utilização. Este carregador deve ser ligado à tomada de captação externa.
- Deverá haver um sistema que bloqueie automaticamente o uso da bateria do motor para alimentar o compartimento de atendimento e as luzes adicionais de emergência, quando o veículo estiver com o motor desligado.
- O compartimento de atendimento e o equipamento elétrico secundário devem ser servidos por circuitos totalmente separados e distintos dos circuitos do chassi da viatura.
- A fiação deve ter códigos permanentes de cores ou ter identificações com números/letras de fácil leitura, dispostas em chicotes ou sistemas semelhantes, confeccionados com cabos padrão automotivo com resistência à temperatura mínima de 105° C. Eles serão identificados por códigos nos terminais ou nos pontos de conexão. Todos os chicotes, armações e fiações devem ser fixados ao compartimento de atendimento ou armação por braçadeiras plásticas isoladas, a fim de evitar ferrugem e movimentos que possam resultar em atritos, apertos, protuberâncias e danos.
- Todas as aberturas na viatura devem ser adequadamente calafetadas para passar a fiação. Todos os itens usados para proteger ou segurar a fiação devem ser adequados para utilização e ser padrão automotivo, aéreo, marinho ou eletrônico. Todos os componentes elétricos, terminais e pontos devem ter uma alça de fio que possibilite pelo menos duas substituições dos terminais da fiação.
- Todos os circuitos elétricos devem ser protegidos por disjuntores principais ou dispositivos eletrônicos de proteção à corrente (disjuntores automáticos ou manuais de armação), e devem ser de fácil remoção e acesso para inspeção e manutenção.
- Os diagramas e esquemas de fiação em português, incluindo códigos e listas de peças padrão, deverão ser fornecidos em separado.
- Todos os componentes elétricos e fiação devem ser facilmente acessíveis através de quadro de inspeção, pelo qual se possa realizar verificações e manutenção. As chaves, dispositivos indicadores e controles devem estar localizados e instalados de maneira a facilitar a remoção e manutenção. Os encaixes exteriores das lâmpadas, chaves, dispositivos eletrônicos e peças fixas, devem ser à prova de corrosão e de intempéries. Os equipamentos eletroeletrônicos devem incluir filtros, supressores ou protetores, a fim de evitar radiação eletromagnética e a conseqüente interferência em rádios e outros equipamentos eletrônicos.
- Central elétrica composta de disjuntor térmico e automático, reles e chave geral instalado entre o armário com portas corrediças em poliuretano e a divisória da cabine/salão de atendimento.
- Inversor de corrente contínua (12V) para alternada (110V) com capacidade de 1.000 W de potência.
- O painel elétrico interno, localizado na parede sobre a bancada próxima à cabeceira do paciente, deverá possuir uma régua integrada com, no mínimo, oito tomadas, sendo quatro tripolares (2P+T) de 110 V (AC), duas 5 V (DC) padrão USB e duas para 12 V (DC), além de interruptores com teclas do tipo "iluminadas" ou com indicador luminoso.
- As tomadas elétricas deverão manter uma distância mínima de 31 cm de qualquer tomada de Oxigênio.
- Uma tomada tripolar (2P+T) de 110 V (AC) montada na parede oposta, na altura da região torácica do paciente secundário (assento da tripulação).
- Tomada externa (tripolar) para captação de energia instalada na parte superior do lado esquerdo do veículo. Essa tomada deverá estar protegida contra intempéries, estando em uso ou não.
- Deverá ser acompanhada por um fio de extensão de elevada resistência às intempéries e compatível com o sistema de plugues, tendo, no mínimo, 20 metros de comprimento.
- Um transformador automático ligado à tomada de captação, que permita o carro ser ligado a uma rede elétrica com tensão tanto de 110 como de 220 V e com sistema automático de comutação entre o transformador e o inversor, de modo a fornecer sempre 110 V para as tomadas internas.

**Iluminação:**

- A iluminação do compartimento de atendimento do veículo deve ser de dois tipos:
- Natural - mediante iluminação fornecida pelas janelas do veículo (cabine e carroceria), com vidros opacos ou jateados com três faixas transparentes no compartimento de atendimento.
- Artificial - deverá ser feita por, no mínimo, 6 (seis) luminárias com LEDs, instaladas no teto, com diâmetro mínimo de 200 mm, em base estampada em alumínio cor branca, podendo utilizar um dos conceitos de LED que seguem:
  - I. Possuir, no mínimo, 8 (oito) LEDs de 1 W cada, tendo cada LED intensidade luminosa mínima de 40 lumens.
  - II. Possuir, no mínimo, 50 (cinquenta) LEDs de alta eficiência luminosa, tendo cada LED intensidade luminosa mínima de 7.000 MC e ângulo de abertura de 70° (categoria alto brilho).
  - III. Possuir, no mínimo, 50 (cinquenta) LEDs com intensidade luminosa de 12.000 MC e ângulo de abertura de 20°.
- Qualquer que seja a opção, a luminária deverá possuir a tensão de trabalho de 12 V e consumo nominal de 1 Ampère por luminária. Os LEDs deverão possuir cor predominantemente cristal com temperatura mínima de 5.350 K e máxima de 10.000 K. Com lente de policarbonato translúcido, com acabamento corrugado para difusão da luz, distribuídas de forma a iluminar todo o compartimento do paciente, segundo padrões mínimos estabelecidos pela ABNT.
- Deverá possuir, também, duas luminárias com foco dirigido sobre a maca, podendo ser:





I. Com lâmpadas de LED com, no mínimo, 12 (doze) LEDs de alta eficiência luminosa, tendo cada LED intensidade luminosa mínima de 7.000 MC e ângulo de abertura de 120° (categoria alto brilho).

II. Com módulo articulado com, no mínimo, 4 (quatro) LEDs de 1 W cada, tendo cada LED intensidade luminosa mínima de 40 lumens, dotados de lente colimadora em plástico de engenharia com resistência automotiva e alta visibilidade.

- Os LEDs deverão possuir cor predominantemente cristal com temperatura mínima de 5.350 K e máxima de 10.000 K.

- Qualquer que seja a opção aplicada, essa deverá contar com lente em policarbonato translúcido.

- Os acionamentos devem estar dispostos no painel de comando, dentro do salão de atendimento, com interruptores de teclas com visor luminoso individual de acionamento ou com indicador luminoso.

- A iluminação externa deverá contar com holofotes tipo farol articulado regulável manualmente na parte traseira e nas laterais da carroceria, com acionamento independente e foco direcional ajustável 180° na vertical, podendo ser:

I. Com lâmpada do tipo alógeno com potência mínima de 50 W cada;

II. Com 9 (nove) LEDs de alta potência, de quinta geração;

III. Os itens a que aludem os incisos I e II devem ser compactos e selados, com conjunto ótico em plástico de engenharia com resistência automotiva e alta visibilidade na cor cristal, em formato circular com lentes de, no mínimo, 80 mm de diâmetro.

- Especificações: cor cristal; temperatura de cor de 6.500 K típico; capacidade luminosa mínima: 1.000 Lumens (típica para cada farol); tensão de aplicação: 12 VCC; corrente média: 1,1 A.

Sinalização Acústica e Luminosa de Emergência:

- Sinalizador frontal principal:

- Deverá possuir um sinalizador principal do tipo barra em formato de arco ou similar, com módulo único e lente inteira, com comprimento mínimo de 1.000 mm e máximo de 1.300 mm, largura mínima de 250 mm e máxima de 500 mm e altura mínima de 70 mm e máxima de 110 mm, instalada no teto da cabine do veículo. Estrutura da barra em ABS (Acrilonitrila Butadieno Estireno) reforçado com alumínio extrudado, ou em alumínio extrudado na cor preta, cúpula injetada em policarbonato na cor vermelha, resistente a impactos e descoloração, com tratamento UV.

- Conjunto luminoso composto por um mínimo de 250 (duzentos e cinquenta) diodos emissores de luz (LED) próprios para iluminação (categoria alto brilho) ou 11 (onze) módulos com, no mínimo, 4 (quatro) LEDs de 1 W cada, tendo cada LED intensidade luminosa mínima de 40 lumens, dotados de lente colimadora em plástico de engenharia com resistência automotiva e alta visibilidade, sendo direta nos módulos centrais e difusora nos módulos laterais na cor vermelha, de alta frequência (mínimo de 240 flashes por minuto) distribuídos equitativamente por toda a extensão visível da barra, sem pontos cegos de luminosidade, com consumo máximo de 6 A. Este equipamento deverá possuir sistema de gerenciamento de carga automático, gerenciando a carga da bateria quando o veículo não estiver ligado, desligando automaticamente o sinalizador se necessário, evitando, assim, a descarga total da bateria e possíveis falhas no acionamento do motor do veículo.

- Sinalizadores frontais secundários:

- Deverá ter 2 (dois) sinalizadores estroboscópicos intercalados nos faróis dianteiros.

- Deverá ter 4 (quatro) sinalizadores na cor vermelho rubi, distribuídos pelas grades frontais (inferior e/ou superior) de acordo com o design do veículo, que possam ser acionados em conjunto com o sistema de sinalização principal. Cada sinalizador será composto por um módulo com, no mínimo, 3 (três) LEDs de 1 W cada, tendo cada LED intensidade luminosa mínima de 40 lumens dotados de lente em plástico de Engenharia com resistência automotiva e alta visibilidade.

- Sinalizadores laterais:

- Deverá ter 3 (três) sinalizadores pulsantes intercalados de cada lado da carroceria da ambulância, sendo dois vermelhos e uma central na cor cristal, com frequência mínima de 90 flashes por minuto, com lente injetada de policarbonato, resistente a impactos e descolorização com tratamento "UV". Podendo utilizar um dos conceitos de LED que seguem:

I. Possuir, no mínimo, 8 (oito) LEDs de 1 W cada, tendo cada LED intensidade luminosa de 40 lumens;

II. Possuir no mínimo 50 (cinquenta) LEDs com intensidade luminosa de 7.000 MC e ângulo de abertura de 70 °;

III. Possuir no mínimo 50 (cinquenta) LEDs com intensidade luminosa de 12.000 MC e ângulo de abertura de 20 °.

- Em todas as opções, o sinalizador deverá possuir tensão de trabalho de 12 VCC e consumo nominal máximo de 1 Ampère por luminária. Os LEDs deverão possuir cor vermelha com comprimento de onda de 620 a 630 NM.

- Sinalizadores traseiros:

- 2 (dois) sinalizadores na parte traseira da ambulância na cor vermelha, com frequência mínima de 90 flashes por minuto, operando mesmo com as portas traseiras abertas e permitindo a visualização da sinalização de emergência no trânsito, quando acionado. Com lente injetada em policarbonato, resistente a impactos e descolorização com tratamento "UV". Podendo utilizar um dos conceitos de LED que seguem:

I. Possuir no mínimo 8 (oito) LEDs de 1 W cada, tendo cada Led intensidade luminosa de 40 lumens.

II. Possuir no mínimo 30 (trinta) LEDs com intensidade luminosa de 7.000 MC e ângulo de abertura de 70°.

III. Possuir no mínimo 30 (trinta) LEDs com intensidade luminosa de 12.000 MC e ângulo de abertura de 20°

- Em todas as opções, o sinalizador deverá possuir tensão de trabalho de 12 VCC e consumo nominal máximo de 1 Ampère por luminária. Os LEDs deverão possuir cor vermelha com comprimento de onda de 620 a 630 NM.

- Sinalização acústica:

- Sinalizador acústico com amplificador de potência mínima de 100 W RMS com 13,8 VCC, mínimo de quatro tons distintos, sistema de megafone com ajuste de ganho e pressão sonora a 1 metro de, no mínimo, 100 dB com 13,8 VCC. Estes equipamentos não poderão gerar ruídos eletromagnéticos ou qualquer outra forma de sinal que interfira na recepção de sinais de rádio ou telefonia móvel.

- Os comandos de toda a sinalização visual e acústica deverão estar localizados em painel único, na cabine do motorista, permitindo sua operação por ambos os ocupantes da cabine, e o funcionamento independente do sistema visual e acústico, e será dotado de:



I. controle para quatro tipos de sinalização (para uso em não emergências; para uso em emergências; para uso em emergências durante o atendimento com o veículo parado; para uso em emergências durante o deslocamento);

II. botão liga-desliga para a sirene;

III. botão sem retenção para sirene, para "toque rápido";

IV. botão para comutação entre os quatro tipos de toque de sirene;

V. microfone para utilização da sirene como megafone;

VI. controle de volume do megafone.

- Deverá possuir sinalizador acústico de ré. 2.5.8. Deverá possuir câmera de ré com imagem projetada em tela de, no mínimo, 7" com resolução mínima VGA, localizada no painel do veículo para visualização do motorista, combinada ao GPS.

- Deverá possuir aparelho GPS com mapas de todo o território nacional, equipamento com representação dentro do território nacional em tela de, no mínimo, 7" com resolução mínima VGA, localizada no painel do veículo para visualização do motorista, combinada à câmera de ré. O GPS faz parte da transformação, não é necessariamente um item de série do veículo.

- Deverá ser fornecido manual de utilização de todo o sistema de sinalização com orientações sobre seu uso e otimização do consumo, para os diversos tipos de uso como, por exemplo: deslocamento em emergência, deslocamento em não emergência, parada em atendimento, dentre outros que se fizerem necessários.

Sistema de Oxigênio:

- O veículo deverá possuir um sistema fixo de Oxigênio e ar comprimido, além de ser acompanhado por um sistema portátil de oxigenação.

- Sistema fixo de Oxigênio e ar comprimido (redes integradas ao veículo):

- Contendo 2 (dois) cilindros de oxigênio e 1 (um) cilindro de ar comprimido de, no mínimo, 16 litros cada, localizados na traseira da viatura, do lado esquerdo, entre o armário e a porta traseira, em suportes individuais para os cilindros, com cintas reguláveis e mecanismo confiável resistente a vibrações, trepidações e/ou capotamentos, possibilitando receber cilindros de diferentes capacidades, equipado com válvula pré-regulada para pressão de 3,5 a 4,0 kgf/cm<sup>2</sup> e manômetro interligado, de maneira que se possa utilizar qualquer dos cilindros sem a necessidade de troca de mangueira ou válvula de um cilindro para o outro.

- Todos os componentes desse sistema deverão respeitar as normas de segurança (inclusive veicular) vigentes e aplicáveis. Os suportes dos cilindros não poderão ser fixados por meio de rebites. Os parafusos fixadores deverão suportar impactos sem se soltar. As cintas de fixação dos torpedos deverão ter ajuste do tipo "catraca". As cintas não poderão sofrer ações de alongamento, deformidade ou soltar-se com o uso, devendo suportar capacidade de tração de peso superior a 2.000 kg. As mangueiras deverão passar através de conduítes embutidos na parede lateral do salão de atendimento, para evitar que sejam danificadas e para facilitar a substituição ou manutenção. No suporte do cilindro, onde o mesmo esteja em contato com o cilindro, deverá ter aplicação de borracha. O compartimento de fixação dos cilindros deverá ser revestido no piso por borracha ou outro material de características adequadas para proteção da pintura do cilindro, e proteções em aço inoxidável onde os cilindros são apoiados, a fim de se evitar a ocorrência de ranhuras e desgaste no piso.

- Na região da bancada, ao lado da cabeceira do paciente, deverá existir uma régua quádrupla com 2 (duas) saídas de oxigênio e 2 (duas) saídas de ar comprimido, oriundas dos cilindros fixos, composta por estrutura metálica resistente, com fechamento automático, rosca e padrões conforme ABNT. Tal régua deverá ser afixada em painel removível para melhor acesso ao sistema de tubulação para manutenção, e deverá possuir fluxômetro, umidificador para O<sub>2</sub> e aspirador tipo Venturi para ar comprimido, com rosca padrão ABNT. O chicote deverá ser confeccionado em nylon, conforme especificações da ABNT e, juntamente com a máscara de O<sub>2</sub>, em material atóxico. Por sobre a régua, deverá ser colocada uma proteção em policarbonato translúcido, de modo a proteger a régua e proteger os usuários da mesma, sem que o acesso à régua seja prejudicado.

- O projeto do sistema fixo de oxigênio deverá ter laudo de aprovação da empresa habilitada, distribuidora dos equipamentos.

#### **Sistema portátil de Oxigênio completo:**

- Contendo cilindro de Oxigênio de alumínio de, no mínimo, 0,5 m<sup>3</sup> / 3 litros, válvula redutora com manômetro, fluxômetro, saída para aspiração com válvula reguladora e circuito do paciente (frasco, chicote, nebulizador e máscara). Este cilindro deve ser de alumínio, a fim de facilitar o transporte. Todo o sistema deverá ser integrado em um estojo ou estrutura de suporte, com alça para transporte, confeccionado em material resistente e lavável, e deverá possuir um dispositivo de fixação dentro da cabine do paciente, seguro e de fácil remoção quando seu uso for necessário.

- Os sistemas fixo e portátil de Oxigênio deverão possuir componentes com as seguintes características:

- Válvula reguladora de pressão: corpo em latão cromado, válvula de alívio calibrada, manômetro aneróide de 0 a 300 kgf/cm<sup>2</sup>, pressão de trabalho calibrada para aproximadamente 3,5 kgf/cm<sup>2</sup>. Conexões de acordo com ABNT.

- Umidificador de Oxigênio (somente para o sistema fixo): frasco em PVC atóxico ou similar, com capacidade de, no mínimo, 250 ml, graduado, de forma a permitir uma fácil visualização. Tampa de rosca e orifício para saída do Oxigênio em plástico resistente ou material similar, de acordo com as normas da ABNT. Borboleta de conexão confeccionada externamente em plástico ou similar, e internamente em metal, que proporcione um perfeito encaixe, com sistema de selagem, para evitar vazamentos.

- Sistema borbulhador (ou difusor) composto em metal na parte superior e tubo condutor de PVC atóxico ou similar.

- Extremidade da saída do fluxo de oxigênio em PVC atóxico ou similar, com orifícios de tal maneira a permitir a umidificação homogênea do Oxigênio.

- Fluxômetro para rede de Oxigênio e ar comprimido: fluxômetro com vazão de 0 a 15 l/min, constituído de corpo em latão cromado, guarnição e tubo de medição em policarbonato cristal, esfera em aço inoxidável. Vazão máxima de 15 l/min a uma pressão de 3,5 kgf/cm<sup>2</sup>. Sistema de regulagem de vazão por válvula de agulha. Porca de conexão de entrada, com abas para permitir montagem manual. Escala com duplo cônico. Conexões de entrada e saída normatizadas pela ABNT.



- Fluxômetro para sistema portátil de oxigenoterapia: o fluxômetro do equipamento portátil deverá ser do tipo que controla o fluxo por chave giratória (não poderá ser do tipo que controla o fluxo pela esfera de aço), com furos pré-calibrados que determinam as variações no fluxo, de zero (fluxômetro totalmente fechado) até um máximo de 15 l/min, com leitura da graduação do fluxo feitas em duas pequenas aberturas (lateral e frontal) no corpo do fluxômetro, com números gravados na própria parte giratória, permitindo o uso do cilindro na posição deitada ou em pé, sem que a posição cause interferência na regulagem do fluxo. Deverá ser compatível com acessórios nacionais, conforme normas da ABNT.

- Aspirador tipo Venturi: para uso com ar comprimido, baseado no princípio Venturi. Frasco transparente, com capacidade de 500 ml e tampa em corpo de nylon reforçado com fibra de vidro. Válvula de retenção desmontável com sistema de regulagem por agulha. Selagem do conjunto frasco-tampa com a utilização de um anel (O-ring) de borracha ou silicone. Conexões de entrada providas de abas para proporcionar um melhor aperto. Conexões de entrada e saída e boia de segurança normatizadas pela ABNT, com alta capacidade de sucção.

- Mangueira para oxigênio e ar comprimido: com conexão fêmea para oxigênio, com comprimento suficiente para interligar o painel aos cilindros, fabricada em 3 (três) camadas com nylon trançado, PVC e polietileno. Conexões de entrada providas de abas de alta resistência e normatizadas pela ABNT. Com seção transversal projetada para permitir flexibilidade, vazão adequada e resistência ao estrangulamento acidental. Borboleta de conexão confeccionada externamente em plástico ou similar, e internamente em metal, para conexão aos cilindros e conexões sextavadas em metal, para conexões ao painel de forma a proporcionar um perfeito encaixe, com sistema de selagem para evitar vazamentos.

- Máscara facial com bolsa reservatório: formato anatômico, com intermediário para conexão em PVC ou similar, atóxico, transparente, leve, flexível, provido de abertura para evitar a concentração de CO<sub>2</sub> em seu interior. Dotada de presilha elástica para fixação na parte posterior da cabeça do paciente.

**Ventilação:**

- A adequada ventilação do veículo deverá ser proporcionada por janelas e sistema de ar condicionado.

- A climatização do salão de atendimento deverá permitir o resfriamento e o aquecimento.

- Todas as janelas do compartimento de atendimento deverão propiciar ventilação, dotadas de sistema de abertura e fechamento.

- Ventilador/exaustor;

- Ar Condicionado com capacidade térmica de no mínimo 26.000 BTU 's no compartimento traseiro, contando com um sistema de Ar Condicionado e ventilação nos termos do item 5.12 da NBR 14.561. Ar Condicionado original de fábrica no compartimento dianteiro.

#### **Bancos:**

- Todos os bancos, tanto da cabine quanto do salão de atendimento, devem ter projeto ergonômico, sendo dotados de encosto estofado, apoio de cabeça e cinto de segurança. Na cabine, cintos de três pontos, e no salão de atendimento, cintos, no mínimo, subabdominais, sendo o da cadeira do médico retrátil.

- No salão de atendimento, paralelamente à maca, um banco lateral escamoteável, tipo baú, revestido em courvin, de tamanho mínimo de 1,83 m, que permita o transporte de, no mínimo, três pacientes assentados ou uma vítima imobilizada em prancha longa, dotado de três cintos de segurança, e que possibilite a fixação da vítima na prancha longa ao banco. A prancha longa deve ser acondicionada com segurança sobre este banco com sistemas de fixação que impeçam sua movimentação. O encosto do banco baú deverá ter, no máximo, 70 mm de espessura. Este banco tipo baú deve conter um orifício com tampa, na base inferior, que permita escoamento de água quando da lavagem de seu interior.

- No interior deste banco baú deverá ter uma lixeira de fácil acesso para uso e remoção, para colocação de sacos de lixo de aproximadamente 5 litros. O acesso à lixeira deverá ser vertical e com tampa, de modo a reduzir a contaminação e facilitar o manuseio dos resíduos, bem como deve conter um compartimento para reservatório de perfurocortantes no interior deste banco, cujo compartimento deve ter um orifício na parte superior para descarte dos perfurocortantes.

- Na cabeceira da maca, localizado entre a cabine e a maca, ao longo do eixo desta, voltado para a traseira do veículo, deverá haver um banco, de projeto ergonômico, com sistema giratório de 360 graus e com travamento de, pelo menos, 6 posições equidistantes, a fim de promover total segurança ao ocupante, ajuste em nível e distância adequado para permitir que um profissional de saúde ofereça cuidados à vítima, incluindo acesso a vias aéreas.

#### **Maca:**

- Maca retrátil, totalmente confeccionada em duralumínio, instalada longitudinalmente no salão de atendimento, com, no mínimo, 1.900 mm de comprimento, 550 mm de largura e capacidade para pacientes de até 300 kg (testada com, no mínimo, 500kg), com a cabeceira voltada para frente do veículo, com pés dobráveis, sistema escamoteável, provida de rodízios confeccionados em materiais resistentes a oxidação, com pneus de borracha maciça e sistema de freios, com trava de segurança para evitar o fechamento involuntário das pernas da maca quando na posição estendida, projetada de forma a permitir a rápida retirada e inserção da vítima no compartimento da viatura, com a utilização de um sistema de retração dos pés acionado pelo próprio impulso da maca para dentro e para fora do compartimento, podendo ser manuseada por apenas uma pessoa. Esta maca deve dispor de três cintos de segurança fixos à mesma, equipados com travas rápidas, que permitam perfeita segurança e desengate rápido, sem riscos à vítima. Deve ser provida de sistema de elevação do tronco do paciente em, pelo menos, 45 graus e suportar, neste item, peso mínimo de 100 kg. A maca hora descrita deverá possuir acabamento na cor amarela.

- Uma vez dentro do veículo, esta maca deve ficar adequadamente fixa à sua estrutura, impedindo sua movimentação lateral ou vertical quando do deslocamento do mesmo. Quando montada fora da ambulância, deverá ter uma altura máxima de 1.100 mm.



- Deverá ter, no mínimo, espaços entre os armários e balcões localizados em ambos os lados da ambulância, sendo, no mínimo, 100 mm para o armário lateral esquerdo e, no mínimo, 500 mm para a base/cobertura da caixa de roda traseira direita.
- O sistema que fixa a maca ao assoalho da ambulância deverá ser montado de maneira a permitir o escoamento de líquidos no assoalho abaixo da maca, evitando-se o seu acúmulo.
- A base do banco e as proteções em inox para maca e travas da maca fixas ao piso devem ser vedadas, com exceção ao guia da maca, que deverá ser vedado parcialmente, de modo a não permitir o acúmulo de água.
- Devem acompanhar a maca: colchonete, confeccionado em espuma ou similar, revestido por material resistente e impermeável, sem costuras ou pontos que permitam entrada de fluidos ou secreções, e demais componentes ou acessórios necessários a sua perfeita utilização.

**Cadeira de Rodas:**

- Cadeira de rodas, dobrável, para pacientes adultos, com estrutura confeccionada em alumínio, estrutura reforçada, assento e encosto destacáveis para limpeza, confeccionados em material resistente e impermeável, e rodas com pneus de borracha.
- Deverá ser alojada no compartimento traseiro junto à divisória no lado esquerdo, em compartimento específico no armário, por um sistema de fixação seguro e que permita sua fácil colocação e remoção.
- Medidas aproximadas quando fechada: 105 cm x 45 cm x 15 cm.
- A posição da cadeira de rodas acima sugerida poderá ser modificada pelo fornecedor, desde que atenda os princípios de fácil acessibilidade, não interfira na movimentação das pessoas dentro da ambulância, e não seja ponto de riscos para acidentes.

**Prancha/Maca de resgate e salvamento:**

- Deverão ser fornecidas 2 (duas) Prancha/Maca de resgate e salvamento com as seguintes especificações (trata-se de um sistema de estabilização, imobilização e emergência e transporte de pacientes/vítimas que deverá seguir a descrição a seguir): o sistema será composto de 1 (uma) unidade de prancha longa, confeccionada de material totalmente impermeável, plástico ou polietileno, não dobrável, lavável, na cor amarela. Deverá apresentar cantos e bordas arredondadas, com orifícios oblongos nas bordas para passar os cintos e orifícios para encaixe de mão. Deverá ser leve, pesando, no máximo, 7,5 Kg. Dimensões aproximadas: 1800 mm x 450 mm. Não conduzir eletricidade, não possuir soldas ou emendas ou reforços metálicos. Possuir flutuação em água. Ser rádio transparente (ao raio X) e impermeável. Deverá permitir a imobilização e o transporte adequado de adultos e crianças. Deverá ter, no mínimo, 30 (trinta) orifícios, ou seja, orifícios nas extremidades e na parte interna, para permitir a imobilização adequada à criança. Deverão possuir formato retangular as duas extremidades. Deverá possuir em uma das extremidades da prancha, o sistema de acoplamento dos blocos imobilizadores de cabeça, que permita sua regulagem no momento de uso, diretamente na prancha e sem uso de costuras ou velcro, de forma a facilitar a utilização e a higienização adequada. O sistema deverá acompanhar 1 (um) par de blocos para uso adulto e 1 (um) par de blocos para uso infantil, que blocos deverão ser confeccionados em material resistente, impermeável, lavável, livre de tecidos, costuras ou velcros. Deverá possuir orifício central, que abranja a região auricular. Os tamanhos deverão ser diferenciados para uso adulto e para uso infantil. Deverá possuir orifícios próprios, diretamente na prancha, para o encaixe dos tirantes de cabeça e de queixo. Tirante da testa: 900 mm de comprimento x 30 mm de largura, confeccionado em alça de polipropileno na cor preta com ajuste através de sistema de velcro, tendo na região central uma almofada confeccionada em etil vinil acetato de 190 mm x 30 mm x 16 mm. Tirante do queixo: 900 mm x 30 mm de largura, confeccionado em alça de polipropileno na cor preta com ajuste através de sistema de velcro, tendo na região central uma abertura 100 mm de comprimento para encaixe do queixo. Estes tirantes proporcionam a imobilização da cabeça e pescoço, impedindo os movimentos de flexão, extensão, rotação e inclinação lateral. Todas as costuras da peça são reforçadas com, no mínimo, duas passadas sobrepostas, tendo até em alguns pontos quatro passadas, com arremate em sistema de retrocesso. As medidas podem ter variações de até 5%. Deverá vir acompanhada de jogos compostos por 3 (três) unidades (uma na cor vermelha, uma na cor amarela e uma na cor preta) de cinto confeccionado em polipropileno com fecho de engate rápido na cor preta, confeccionado em nylon, nas medidas de 1,60 m de comprimento, por 5 cm de largura cada. Deverá vir acondicionada numa capa com locais adequados para acondicionamento do material acima especificado. Parte Externa: confeccionada em tecido de nylon 420, na cor azul (ou verde) e alças de mão de 50 mm de largura na cor azul. Cada prancha longa acompanha 3 (três) cintos de segurança de nylon nas cores vermelho, amarelo e verde, com fivelas na cor preta em polipropileno resistente com costura em X, de comprimento 1.600 mm e largura de 50 mm; Cinto modelo aranha: confeccionado em fitas de polipropileno na largura de 50 mm. Possui 1 (uma) fita central na cor preta com comprimento máximo de 1,60 m, com regulagem do comprimento através de fechos de engate rápido que estão localizados na parte inferior da fita. Na extremidade inferior da fita central, deve possuir um dispositivo confeccionado com fita preta com comprimento máximo de 1,10 m com regulagem do comprimento (fechos de engate rápido) de forma a evitar que a vítima escorregue pela prancha. Acima deste dispositivo, deve possuir 1 (uma) fita na cor preta fixada perpendicularmente à fita central, com comprimento máximo de 1,25 m, para prender a região do tornozelo com mecanismo de regulagem do comprimento. Na parte intermediária da fita central, deve possuir 3 (três) alças fixadas perpendicularmente à fita central para prender na sequência: as pernas da vítima com fita na cor vermelha, com comprimento máximo de 1,80 m, com regulagem do comprimento, para fixação da região do quadril na fita de cor preta, com comprimento máximo de 1,85 m, com regulagem do comprimento, e para fixação do tórax na fita de cor amarela, com comprimento máximo de 2,10 m, com regulagem do comprimento (engate rápido). As fitas perpendiculares devem prender o calcanhar, pernas, quadril, e tórax, e possuir um mecanismo que faz com que deslizem sobre a fita central para que sejam regulados os pontos de fixação das fitas de acordo com a altura da vítima. Na parte superior da fita central, fixado perpendicularmente, deve possuir 1 (uma) fita na cor verde musgo, com comprimento máximo de 2,45 m, com regulagem do comprimento (engate



rápido) para fixação dos braços. Fixadas a esta fita, devem possuir 2 (duas) fitas perpendiculares na cor verde, com comprimento máximo de 1,30 m, com regulagem do comprimento (engate rápido), com a finalidade de prender os ombros da vítima. O acabamento interno deverá ser feito em perfil termoplástico de 25 mm x 0,8 mm na cor preta.

- O manual do usuário deve ser escrito em português.

### **DESIGN INTERNO E EXTERNO**

- A distribuição dos móveis e equipamentos no salão de atendimento deverá considerar os seguintes aspectos:

- Design Interno

- O espaço interno da ambulância deve ser dimensionado visando posicionar, de forma acessível e prática, a maca, bancos, equipamentos e aparelhos a serem utilizados no atendimento às vítimas.

- Os materiais fixados na carroceria da ambulância (armários, bancos, maca) deverão ter uma fixação reforçada de maneira que, em caso de acidentes, os mesmos não se soltem.

- Paredes: As paredes internas deverão ser revestidas de material lavável e resistente aos processos de limpeza e desinfecção comuns às superfícies hospitalares, podendo ser em compensado naval revestido com placas de PRFV (plástico reforçado com fibra de vidro) laminadas, ou PRFV com espessura mínima de 3 mm, moldada conforme geometria do veículo ou Acrilonitrila Butadieno Estireno (ABS) com espessura mínima de 3 mm, e todos os materiais devem estar em conformidade com a Resolução do Contran nº 498, de 29 de julho de 2014. As caixas de rodas, se expostas, deverão possuir revestimento conforme descrito acima.

- As arestas, junções internas e pontos de oxigênio fixados na parede do interior do salão de atendimento deverão ter um sistema de proteção, e deverão ser evitadas formações pontiagudas, a fim de aumentar a segurança e favorecer a limpeza.

- Deverá ser evitado o uso de massas siliconadas ou outras para os acabamentos internos, sendo permitido somente o uso de adesivo selador de poliuretano mono componente.

- Balaústre: Deverá ter 2 (dois) pega mão no teto do salão de atendimento (cor amarela), ambos posicionados próximos às bordas da maca, sentido traseira-frente do veículo, confeccionados em alumínio de, no mínimo, 1 polegada de diâmetro, com 3 (três) pontos de fixação no teto, instalados sobre o eixo longitudinal do compartimento, através de parafusos e com 2 (dois) sistemas de suporte de soro deslizável, devendo possuir 2 (dois) ganchos cada para frascos de soro.

- Deve ter 2 (dois) pega mão ou balaústres verticais (cor amarela), sendo um junto à porta lateral corredeira e um junto à porta traseira direita, para auxiliar no embarque.

- Piso: Deverá ser resistente a tráfego pesado, revestido com material tipo vinil ou similar em cor clara, de alta resistência, lavável, impermeável, antiderrapante mesmo quando molhado. Sua colocação deverá ser feita nos cantos de armários, bancos, paredes e rodapés, de maneira continuada até 10 cm de altura destes, a fim de evitar frestas. Sem emendas ou com emendas fundidas com o próprio material, instalado sobre piso de madeira compensado naval, com aproximadamente 15 mm de espessura, ou sobre material de mesma resistência e durabilidade, ou superior que o compensado naval. Deverão ser fornecidas proteções em aço inoxidável nos locais de descanso das rodas da maca no piso e nos locais (para-choque e soleira da porta traseira), onde os pés da maca raspem, para proteção de todos estes elementos.

- Janelas: Com vidros opacos ou jateados e corredeiras em todas as 3 portas de acesso ao compartimento traseiro, que permitam ventilação e que também possam ser fechadas por dentro, de maneira que não possam ser abertas pela parte externa.

- Armários: Conjunto de armários para a guarda de todo o material de emergência utilizado no veículo. Armários com prateleiras internas, laterais em toda sua extensão em um só lado da viatura (lado esquerdo). Deverá ser confeccionado em compensado naval revestido interna e externamente em material impermeável e lavável (fórmica ou similar).

- O projeto dos móveis deve contemplar o seu adequado posicionamento no veículo, visando o máximo aproveitamento de espaço, a fixação dos equipamentos e a assepsia do veículo.

- As portas dos armários deverão ser corredeiras em policarbonato, bipartidas.

- Todas as gavetas e portas devem ser dotadas de trinco para impedir a abertura espontânea das mesmas durante o deslocamento do veículo. Os trincos devem ser de fácil acionamento, possibilitando sua abertura com apenas uma leve pressão. As gavetas devem ter limitações de abertura, a fim de impedir que sejam retiradas acidentalmente durante sua utilização.

- Todas as prateleiras deverão ter batentes frontais, até mesmo nos armários com portas, a fim de dificultar que os materiais caiam quando o veículo estiver em movimento.

- O compartimento para guarda dos 2 (dois) cilindros de oxigênio e 1 (um) cilindro de ar comprimido, instalados na parte traseira do compartimento do paciente.

- Bancada para acomodação dos equipamentos, permitindo a fixação e o acondicionamento adequado dos equipamentos, com batente frontal e lateral de, no mínimo, 50 mm e borda arredondada.

- Os materiais auxiliares confeccionados em metal, tais como: pregos, dobradiças, parafusos e etc., deverão ser protegidos com material antiferrugem. Os puxadores terão que ser embutidos ou semi embutidos.

- A distribuição dos móveis e equipamentos no salão de atendimento deve seguir o layout do Apêndice I-A (porém devendo prevalecer o descritivo deste anexo), com as dimensões descritas abaixo de forma mais aproximada possível, desde que permitido pelas características do veículo:

I. 1 (um) armário para guarda de materiais com portas corredeiras em policarbonato, bipartidas, com batente frontal de 50 mm, medindo 1,00 m de comprimento por 0,40 m de profundidade, com uma altura de 0,375 m;

II. 1 (um) armário para guarda de materiais com divisórias tipo prateleiras, com tirantes em nylon de retenção, para evitar que o material ali acomodado caia durante o deslocamento, com batente frontal de 50 mm. Medindo, cada prateleira, 1,00 m de comprimento por 0,40 m de profundidade, com uma altura de 0,375 m;



- III. 1 (um) armário tipo bancada para acomodação de equipamentos com batente frontal de 50 mm, para apoio de equipamentos e medicamentos, com 1,60 m de comprimento por 0,40 m de profundidade, com uma altura de 0,75 m;
- IV. 2 (duas) gavetas localizadas junto à divisória, abaixo do armário com portas corredeiras e acima do alojamento da cadeira de rodas;
- V. 1 (um) bagageiro superior para materiais leves, com, no mínimo, 1,50 m de comprimento, 0,40 m de largura, com uma altura de 0,30 m.
- Design Externo
  - 5 (cinco) adesivos no formato de cruz, cor vermelha, sendo um posicionado no teto do veículo, um posicionado no vidro da porta lateral direita, um posicionado na lateral esquerda do veículo (alinhado àquele da porta lateral do lado direito) e os demais posicionados nos vidros de cada porta traseira;
  - 2 (dois) adesivos com a palavra "AMBULÂNCIA", escrito em caixa alta, sendo um posicionado na traseira do veículo (preferencialmente na parte superior, conforme o desenho do veículo permitir), e outro posicionado de forma invertida no capô do veículo (centralizado entre as laterais e instalado mais ou menos próximo ao para-brisa, de modo que melhor favoreça a visualização pelos motoristas à frente);
  - A cor da pintura bem como as logomarcas a serem coladas nas ambulâncias são as descritas a baixo.

**DEMAIS EQUIPAMENTOS E MATERIAIS A SEREM FORNECIDOS COM A AMBULÂNCIA**

- Equipamentos e materiais complementares, que deverão ser fornecidos juntamente com a ambulância, de acordo com o descritivo técnico a seguir:
- Suporte de Segurança
- 1 (um) Extintor de Pó ABC de 6 kg
- 3 (três) Cones de segurança para trânsito, com altura entre 700 e 760 mm e base com lados de 400 (+ ou - 20) mm, em plástico, na cor laranja, com faixas refletivas, de acordo com normas da ABNT.
- 1 (uma) Lanterna portátil à bateria e carregador anexo, portátil, permite 8 (oito) horas de uso com alta intensidade, corpo em termoplástico resistente a impacto, com peso máximo de 1,5 kg, com entrada para 220 V ou 110 V, bateria recarregável.

**EQUIPAMENTOS DA AMBULÂNCIA DE SUPORTE BÁSICO (TIPO B)**

- 01 Aspirador Portátil, elétrico, com bateria recarregável.
- Aspirador de Secreções: tipo portátil, elétrico, com bateria recarregável. Uso contínuo. Caixa de corpo único, construída em material resistente ao uso de agentes desinfetantes. Frascos graduados com capacidade de 1200 ml, com válvula de segurança anti transbordamento. Deve possuir regulador de aspiração com vacuômetro, indicador luminoso de carga. Vazão: 20 l/min. Faixa de vácuo: 0 a 500 MMHG. Bivolt.
- 01 Oxímetro portátil, alimentação a pilha, tipo medição Hand Held, digital:
- Oxímetro Portátil: tipo Hand Held, alimentação à pilha, digital, resistente, spo2, FC, autonomia sistema, autonomia mínima de 15 h, faixa medição saturação 0 a 100% saturação, faixa medição pulso 30 a 220 bpm, características adicionais bolsa para transporte, acessórios 3 sensores reusáveis (adulto, infantil, neonatal).
- 01 DEA (Desfibrilador Externo Automático):
- DEA (Desfibrilador Externo Automático): Desfibrilador semiautomático, com sistema de avaliação do ECG, identificando a necessidade do choque. Forma de onda bifásica para choque. Para uso de pacientes tanto adultos como crianças. Análise automática da impedância torácica do paciente. Deve possuir energia configurável com dose de choque inicial de 150 Joules para adultos e, para crianças, no mínimo, 50 Joules, de acordo com o Protocolo da Sociedade Brasileira de Cardiologia. Deve possuir botão liga/desliga, botão de choque luminoso, display em cristal líquido incorporado no próprio gabinete para exibição de instruções em português, traçado de ECG, frequência cardíaca, número de choques e tempo de funcionamento. Cabo de paciente de 3 (três) vias para captação do traçado de ECG. Durante a monitoração contínua do ECG através do cabo de 3 (três) vias, o equipamento deve solicitar que seja colocada a pá de desfibrilação caso seja identificada uma arritmia tratável por choque. Mensagem e comando por texto e voz em português. Deve manter a carga por ao menos 30 segundos antes da descarga interna automática, caso não haja disparo pelo operador. Permitir a utilização nos modos semiautomático, onde a análise e carga são realizadas pelo equipamento, e manual para que o profissional possa fazer a análise e solicitar a carga do equipamento. Deve possuir sensibilidade e especificidade em pacientes adultos e pediátricos do algoritmo de detecção de ritmos chocáveis e não chocáveis que atenda às recomendações de desempenho da A.H.A. Verificar periodicamente a disponibilidade por meio de testes da carga da bateria, dos circuitos internos, do software e da presença do eletrodo. Permitir registro em memória do ECG contínuo, som ambiente, eventos e procedimentos realizados. Possibilitar a transferência dos dados para computador. Utilizar bateria de íons de lítio recarregável, com capacidade mínima de 100 (cem) choques em energia máxima, sem a necessidade de troca ou recarga. Capacidade de monitoração contínua de ao menos 8 (oito) horas, sem necessidade de troca ou recarga da bateria. Armazenamento em memória interna de ao menos 5 (cinco) horas de ECG, sem necessidade de uso de cartão externo de dados. Peso menor de 3,5 kg com bateria instalada. Deverá apresentar as certificações de conformidade definitiva com logomarca do Inmetro, seguindo as normas: NBR IEC 60601-1, NBR 60601-2-4 e IP55 para resistência à entrada de partículas e água, e registro definitivo da Agência Nacional de Vigilância Sanitária-ANVISA. O equipamento deve vir acompanhado de: 1 (um) cabo de paciente de 3 (três) vias; 1 (uma) bateria recarregável com autonomia solicitada; 1 (um) carregador externo de bateria; 1 (um) par de pás adesivas para desfibrilação de pacientes adultos com validade mínima de 1 (um) ano; 1 (um) sensor de RCP para feedback em tempo real quanto à frequência e profundidade das compressões com cabo de interligação ao equipamento; 1 (um) software com licença livre para instalação em computador que permita a transferência, armazenamento e debriefing do atendimento, incluindo traçado de ECG, frequência e profundidade das compressões torácicas, choques realizados e eventos críticos; 1 (uma) bolsa para suporte





Imagem meramente ilustrativa





**LAYOUT EXTERNO DA AMBULÂNCIA DE SUPORTE BÁSICO (TIPO B) – TIPO FURGÃO (LONGO/TETO ALTO)**



Imagem meramente ilustrativa



## 2. FUNDAMENTAÇÃO DA CONTRATAÇÃO

Presente licitação de Pregão Eletrônico para Registro de Preços é baseada no Plano de Contratações Anual, no Estudo Técnico Preliminar, na Lei nº 14.133 e nas demandas dos municípios.

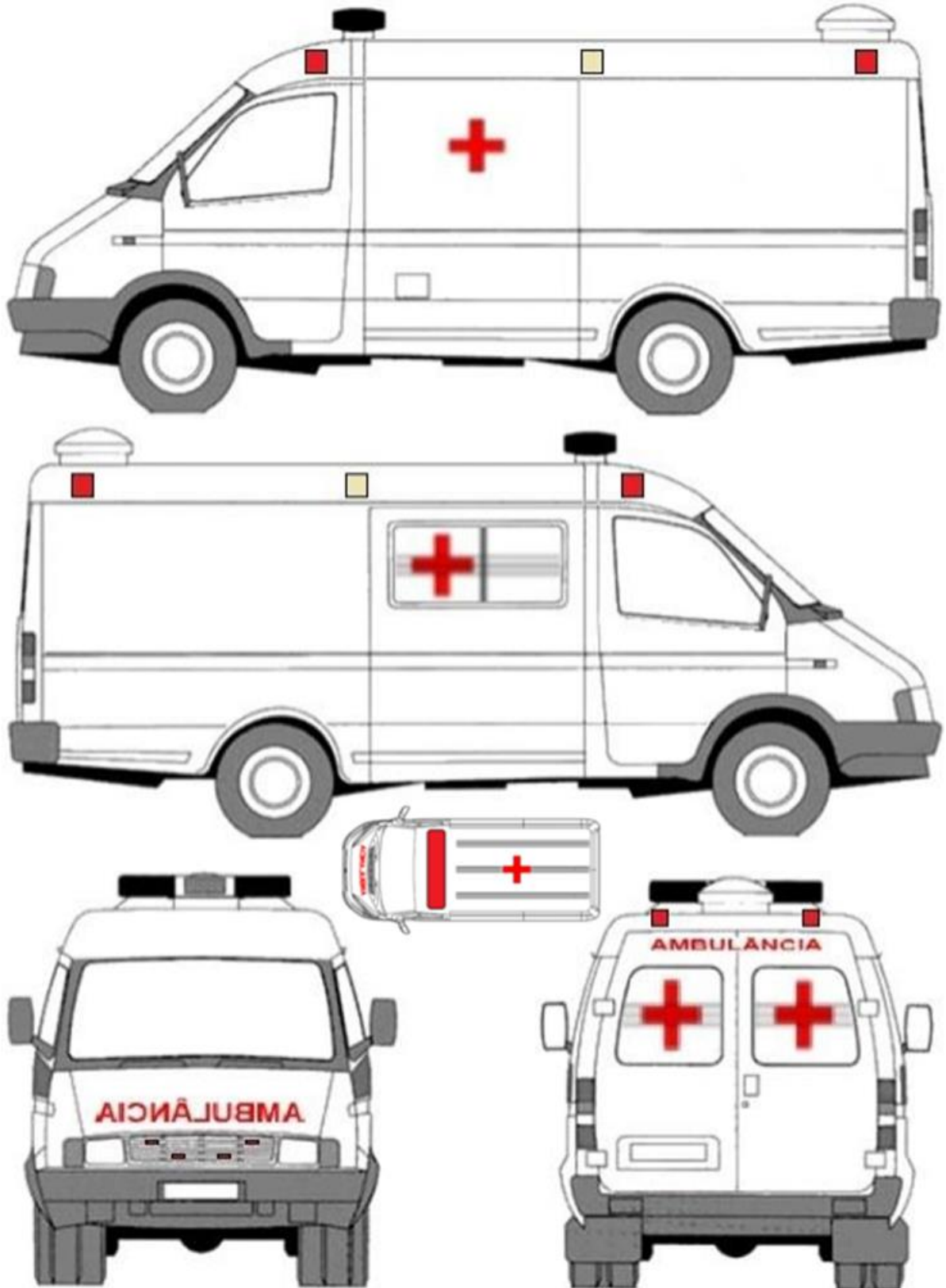
## 3. DESCRIÇÃO DA SOLUÇÃO COMO UM TODO

A solução proposta é a contratação de empresa especializada para o fornecimento de veículos automotores novos tipo ambulância DO "TIPO A" E "TIPO B", conforme as especificações mencionadas no item 01 e condições a seguir:

Será considerado Zero Quilômetro o veículo cujo hodômetro não esteja com a quilometragem superior a 50 (cinquenta) quilômetros.

O Licitante deverá ofertar veículos que atendem as normas e exigências dos órgãos de trânsito e demais órgãos de controle e fiscalização.

O objeto ofertado deverá conter todos os equipamentos e itens de segurança determinados pela legislação.

O veículo novo não poderá estar registrado, emplacado ou licenciado, sendo que o primeiro emplacamento obrigatoriamente será realizado pelo município solicitante que constar da autorização de fornecimento.

O licitante vencedor quando da entrega do veículo pronto, deverá fornecer Atestado de Inspeção Veicular, a ser retirado em órgão de fiscalização credenciado pelo INMETRO, a fim e possibilitar o registro e licenciamento da viatura no DETRAN.

Os veículos serão retirados pelo município junto ao licitante vendedor, desde que o mesmo esteja localizado dentro de uma distância de trajeto rodoviário de até 180 km da sede do Cirau. Caso o licitante vencedor estiver localizado em distância superior a 180 km da Sede do Cirau, a entrega será de responsabilidade do licitante vencedor devendo os objetos licitados serem transportados através de veículo apropriado, não sendo permitido o deslocamento com o veículo rodando, e todas as despesas relacionadas com as entregas em cada Município Contratante correrão por conta do Fornecedor.

Os veículos deverão ser entregues ao Município contratante em até 90 (noventa) dias úteis após a emissão da ordem de compra.

Na entrega técnica, o Fornecedor apresentará ao Município todas as informações sobre os recursos que seu veículo oferece e suas funcionalidades, instruções fundamentais sobre condução econômica, instruções sobre a importância da manutenção preventiva, frequências recomendadas para a troca de óleo e filtros e sobre a garantia do veículo.

A garantia total do veículo deverá ser de no mínimo de **12 (doze) meses ou 100.000 km**, prevalecendo o que ocorrer primeiro, a contar de efetivo recebimento do veículo pelo Contratante.

Considerando que os veículos serão adquiridos por municípios na Região Alto Uruguai do Estado do Rio Grande do Sul, as concessionárias autorizadas deverão estar disponíveis em uma distância rodoviária de até 250 km da sede do consórcio Cirau para execução da garantia e assistência técnica por meio de serviços especializados de manutenção homologados pela Fabricante/Montadora, inclusive para as revisões periódicas.

O fornecedor deverá manter assistência técnica disponível em, no máximo, uma distância rodoviária de até 250 km da sede do consórcio (Erechim), com apresentação da relação dos prestadores das concessionárias autorizadas nessa distância, com endereço completo, telefone, CEP, *e-mail*, etc. As manutenções serão realizadas na Assistência Técnica mais próxima do Município Contratante/Adquirente, dentro do limite de distância citado.

**Eventual recusa da Assistência Técnica indicada em efetuar a assistência permitirá ao Município adquirente a realização respectiva junto a outra assistência de sua preferência, às custas do fornecedor, sem que tal medida implique perda ou prejuízo à garantia ofertada.**



Em relação a distância da Assistência Técnica temos que, sendo um veículo de atendimento à saúde e em emergências, abrangendo os limites de distância e o custo para manutenção, considerando a realidade dos Municípios, conclui-se que temos uma economia financeira e uma agilidade maior no atendimento do que se propõe, não acrescentando os custos de referência. A partir desse ponto o preço de referência teria que ser elevado, e se tornaria ineficiente o certame, contrariando o art 37, caput, da CF.

No período de garantia, os serviços de assistência técnica serão efetuados e o problema solucionado em prazo de até **10 (dez) dias úteis**, a contar da data da solicitação/notificação oficial.

Se a Contratada não puder atender dentro do prazo estabelecido, justificará e comprovará por escrito os motivos, sendo admitida a prorrogação por mais **10 (dez) dias úteis (máximo)**, condicionada à aceitação do Contratante.

É vedada a elaboração de manual de proprietário exclusivo para os veículos objeto da presente contratação com termos distintos daqueles fornecidos aos proprietários particulares do mesmo modelo do veículo.

Em caso de pane mecânica/elétrica do veículo que o impeça de circular, quando do deslocamento do local de entrega até o destino final, os custos de remoção e de transporte do veículo (guincho) até a concessionária autorizada mais próxima do local do evento serão de responsabilidade da Contratada, independentemente de previsão dessa cobertura no manual do proprietário ou em manuais de serviços acessórios, bem como outras despesas decorrentes e inerentes a esta situação.

As revisões periódicas previstas no manual do proprietário serão realizadas na rede de concessionárias autorizadas da Fabricante/Montadora a uma distância rodoviária de até 250 km da sede do consórcio, durante o prazo de garantia dos veículos, nas condições estabelecidas no manual do proprietário.

Durante o período de garantia dos veículos, nos casos em que as revisões forem realizadas de acordo como manual do proprietário, em rede de concessionárias autorizadas, caso ocorra a necessidade de substituição de peças genuínas decorrentes de vício de fabricação, desde que o proprietário do veículo não tenha dado causa ao defeito, o custo da mão-de-obra especializada necessária e da aquisição da peça será de responsabilidade da Contratada.

A Contratada disponibilizará telefone de emergência 24h (central/serviço de atendimento ao cliente) para acionamento da garantia.

Deverá ser fornecido pela Contratada os prospectos dos equipamentos ofertados, em língua portuguesa, constando todas as informações técnicas necessárias à análise da proposta, conforme item 5.4, letra "d" do Edital.

Deverá acompanhar o equipamento no momento da entrega, o manual de operação com segurança e de manutenção, em língua portuguesa, sendo obrigatório fornecer treinamento in loco para operação e manutenção preventiva a servidores deste município sem ônus adicional, para o equipamento e para os implementos.

É vedado à Contratada opor qualquer restrição de assistência técnica constante no manual da Fabricante/Montadora ou em outro instrumento da fábrica, cuja participação no Certame configura plena aceitação das condições exigidas.

#### **4. REQUISITOS DA CONTRATAÇÃO**

Os veículos automotores novos tipos ambulâncias do "TIPO A" E "TIPO B" têm natureza comuns, tendo em vista que seus padrões de qualidade podem ser objetivamente definidos pelo edital, por meio de especificações usuais de mercado, nos termos do art. 6º, inciso XIII, da Lei Federal nº 14.133/2021.

O referido objeto tem suas características individuais definidas no item 4 das estimativas das quantidades, estando elencados por item de necessidade.

O futuro fornecimento do objeto se dará de forma parcelada, respeitando os quantitativos individuais de cada município e limitados pela legislação.



Para fornecimento pretendido os eventuais interessados deverão comprovar que atuam em ramo de atividade compatível com o objeto da licitação, bem como apresentar os documentos a título habilitação, nos termos do art. 62, da Lei nº 14.133/2021 e do item 5 do Edital de Pregão Eletrônico.

Para o efetivo cumprimento do fornecimento do objeto, para órgãos participantes e não participantes, o licitante vencedor deverá observar os termos do art. 86 da Lei nº 14.133/2021, o qual define os limites para participantes e não participantes através de adicionais, adesões e caronas.

O pagamento será efetuado contra empenho, após o recebimento e aceite do objeto, e mediante apresentação da Nota Fiscal/Fatura, correndo a despesa em dotação orçamentária do Município consorciado.

A nota fiscal/fatura emitida pelo fornecedor deverá conter, em local de fácil visualização, a indicação do número do processo, número do pregão eletrônico e da ordem de fornecimento, a fim de se acelerar o trâmite de recebimento do material e posterior liberação do documento fiscal para pagamento.

A nota fiscal/fatura deverá, obrigatoriamente, ser entregue junto com o seu objeto. É vedada a emissão de Nota Fiscal em favor do Consórcio, exceto quando este for solicitante.

O pagamento será efetuado em até 30 (trinta) dias contados da data da entrega e aceite do objeto. Ocorrendo atraso no pagamento, os valores serão corrigidos monetariamente pelo índice IGPM/FGV do período, ou outro índice que vier a substituí-lo, e a Administração compensará a contratada com juros de 0,5% ao mês, pro-rata. Em se tratando de Recurso Federal (Convênios/Contratos) o pagamento ocorrerá após a autorização pelo respectivo Ministério ou pela Instituição Financeira pertinente.

A Ata de Registro de Preços terá validade de 12 (doze) meses, podendo ser prorrogado até a vigência máxima de 24 (vinte e quatro) meses. O licitante vencedor será convocado para assinar a Ata de Registro de Preços ou o termo de contrato ou para aceitar ou retirar o instrumento equivalente, dentro do prazo de 03 (três) dias úteis, sob pena de decair o direito à contratação, sem prejuízo das sanções previstas neste Edital.

Durante a vigência da Ata de Registro de Preços os itens poderão sofrer reequilíbrio desde que comprovada a majoração de preços.

De igual forma os preços poderão ser reduzidos pelo consórcio mediante pesquisa de preços que comprovem a redução do valor dos itens licitados.

O prazo de convocação para assinatura da Ata de Registro de Preços será de 03 (três) dias úteis e poderá ser prorrogado 1 (uma) vez, por igual período, mediante solicitação da parte, durante seu transcurso, devidamente justificada, e desde que o motivo apresentado seja aceito pelo Cirau ou pela Administração.

Será facultado ao Cirau ou à Administração, quando o convocado não assinar a Ata de Registro de Preços ou o termo de contrato ou não aceitar ou não retirar o instrumento equivalente no prazo e nas condições estabelecidas neste Edital, convocar os licitantes remanescentes, na ordem de classificação, para a celebração do contrato nas condições propostas pelo licitante vencedor.

Decorrido o prazo de validade da proposta de 45 (quarenta e cinco) dias, sem convocação para a contratação, ficarão os licitantes liberados dos compromissos assumidos.

Na hipótese de nenhum dos licitantes aceitar a contratação, a Administração, observados o valor estimado e sua eventual atualização nos termos do edital, poderá: convocar os licitantes remanescentes para negociação, na ordem de classificação, com vistas à obtenção de preço melhor, mesmo que acima do preço do adjudicatário;



adjudicar e celebrar o contrato nas condições ofertadas pelos licitantes remanescentes, atendida a ordem classificatória, quando frustrada a negociação de melhor condição.

A recusa injustificada do adjudicatário em assinar a Ata de Registro de Preços ou o termo de contrato ou em aceitar ou retirar o instrumento equivalente no prazo estabelecido pelo Cirau ou pela Administração caracterizará o descumprimento total da obrigação assumida e o sujeitará às penalidades legalmente estabelecidas, previstas neste edital, e à imediata perda da garantia de proposta em favor do órgão licitante.

Os recebimentos provisório e definitivo ficarão a cargo do órgão participante, em conformidade com o disposto no art. 140 da Lei Federal n. 14.133/2021. O objeto do contrato será recebido provisoriamente, de forma sumária, pelo responsável por seu acompanhamento e fiscalização no órgão participante, com verificação posterior da conformidade do material com as exigências contratuais e definitivamente por servidor ou comissão designada por autoridade competente do órgão participante. O objeto do contrato poderá ser rejeitado, no todo ou em parte, quando estiver em desacordo com as disposições do contrato, do Edital, do Termo de Referência e das folhas de dados.

O licitante ou o contratado será responsabilizado administrativamente pelas infrações previstas na Lei nº 14.133 e art. 5º da Lei nº 12.846, de 1º de agosto de 2013.

Serão aplicadas ao responsável pelas infrações administrativas as sanções previstas na Lei nº 14.133/2021.

A presente licitação na modalidade Pregão Eletrônico tem por finalidade o Registro de Preços, nos termos dos artigos 6º, inciso XLI, 17, § 2º, e 34, todos da Lei Federal nº 14.133/2021.

## **5. MODELO DE EXECUÇÃO DO OBJETO**

O Consórcio vem colaborando com os municípios da região e dos que buscam o consórcio para atender suas demandas, através de alternativas conjuntas para os problemas comuns que são apresentados anualmente. A entidade foi criada com o propósito de ampliar o diálogo entre os municípios, com um espaço para debates e decisões políticas capazes de representar os interesses dos consorciados, promover a cooperação e buscar soluções para problemas comuns e suas demandas.

Os resultados serão facilmente percebidos ao longo da utilização do objeto. Tais resultados é a curto prazo e em se tratando de veículos é necessário a renovação da frota para se adaptar as exigências dos órgãos de fiscalização.

Conforme disposto no art. 84, parágrafo único, da Lei Federal n. 14.133/2021, o contrato decorrente do Sistema de Registro de Preços deverá ser assinado no prazo de vigência da ata de registro de preços e terá sua vigência estabelecida em conformidade com as disposições nela contidas.

A contratação do item, com fornecimento parcelado, será efetuada conforme a necessidade de cada Órgão Participante, não lhe sendo gerado, pela existência de preços registrados, a obrigação de contratar, nos termos do art. 83 da Lei Federal n. 14.133/2021.

A contratação com os fornecedores registrados será formalizada pelo Órgão Participante ou Aderente por intermédio de contrato ou de emissão de nota de empenho de despesa e autorização de fornecimento de compra.

As contratações através da Ata de Registro de Preços por ente participante ou não participante se dará na forma do caput do art. 86 e do § 2º da Lei Federal n. 14.133/2021.

A contratação por ente participante e não participante obedecerá aos limites na forma do art. 86, § 4º e 5º da Lei Federal n. 14.133/2021.

## **6. MODELO DE GESTÃO DO CONTRATO**



A gestão e a fiscalização do objeto contratado serão realizadas conforme o disposto na legislação de cada município, nos termos do artigo 92, XVIII, da Lei Federal nº 14.133/2021”.

Conforme disposto no art. 84, parágrafo único, da Lei Federal n. 14.133/2021, o contrato decorrente do Sistema de Registro de Preços deverá ser assinado no prazo de vigência da ata de registro de preços e terá sua vigência estabelecida em conformidade com as disposições nela contidas e sua formalização é de responsabilidade do município.

Os recebimentos provisório e definitivo ficarão a cargo do órgão participante, em conformidade com o disposto no art. 140 da Lei Federal n. 14.133/2021. O objeto do contrato será recebido provisoriamente, de forma sumária, pelo responsável por seu acompanhamento e fiscalização no órgão participante, com verificação posterior da conformidade do material com as exigências contratuais e definitivamente por servidor ou comissão designada por autoridade competente do órgão participante. O objeto do contrato poderá ser rejeitado, no todo ou em parte, quando estiver em desacordo com as disposições do Edital, do Termo de Referência, da Ata de Registro de Preços e do contrato.

## **7. DO PAGAMENTO**

O pagamento será efetuado em até 30 (trinta) dias após entrega e aceite do objeto ao município. O pagamento será efetuado mediante transferência entre contas ou via boleto.

Em se tratando de Recurso Federal (Convênios/Contratos) o pagamento ocorrerá após a autorização pelo respectivo Ministério ou pela Instituição Financeira pertinente.

Não será efetuado qualquer pagamento ao Adjudicatário enquanto houver pendência de liquidação da obrigação financeira em virtude de penalidade ou inadimplência.

## **8 - FORMA E CRITÉRIOS DE SELEÇÃO DO FORNECEDOR/PRESTADOR DE SERVIÇO**

Conforme disposto no item 5 do Edital e item 4 deste Termo de Referência, o futuro contratado será selecionado mediante processo licitatório na modalidade de Pregão Eletrônico para Registro de Preços.

## **9. ESTIMATIVA DO VALOR DA CONTRATAÇÃO**

Processo licitatório na modalidade Pregão para Registro de Preços na forma Eletrônica com orçamento sigiloso.

O orçamento (valor de referência) para o certame será **sigiloso** ao passo da publicação deste instrumento convocatório, sendo divulgado pelo Pregoeiro apenas quando da eventual negociação de preços com os fornecedores, caso estes apresentem propostas sensivelmente superiores ao valor estimado para os produtos.

A não divulgação do orçamento tem por objetivo evitar que as propostas/lances gravitem em torno do orçamento fixado pela administração. Essa medida se revela particularmente eficaz em procedimentos com lances (como é o caso do Pregão Eletrônico), pois, sem as balizas do orçamento da Administração, o competidor deve, já nessa etapa, oferecer um preço realmente competitivo e dentro do limite de sua capacidade de executar a avença com uma lucratividade adequada. Caso assim não proceda, esse competidor corre o risco de ser desclassificado sem a possibilidade de apresentar outra proposta mais competitiva, de acordo com os critérios que regem a apresentação de lances. Amplia-se, assim, a competitividade do certame e propicia-se a obtenção de melhores propostas para a Administração.

Não se ignora que determinados agentes do mercado participam de licitações e elaboram suas propostas sem analisar sua capacidade de honrá-la. Esses agentes, seja por não disporem de meios para tanto, seja por não estarem dispostos a arcar com as despesas daí decorrentes, simplesmente se baseiam no orçamento efetuado pela administração. Esse procedimento, contudo, é temerário porque as propostas podem não refletir a realidade econômica do licitante, redundando em dificuldades posteriores na execução contratual. Desta feita, a não divulgação do orçamento obriga os licitantes a efetivamente analisarem sua estrutura de custos para daí elaborarem suas propostas, gerando a expectativa de apresentação de propostas mais realistas economicamente.



Em relação a eventual violação do princípio da publicidade, explicitado no art. 37, *caput*, da Constituição Federal, deve ser lembrado o entendimento de que nenhum princípio constitucional é absoluto, de forma que se deve buscar harmonizá-los na hipótese de eventual antagonismo entre dois princípios – no caso o da publicidade em contraposição aos da eficiência e/ou da economicidade.

Nesse contexto de ponderação de princípios, entende-se estar justificada a ausência temporária da divulgação do orçamento, pois amparada no princípio da busca da melhor proposta pela Administração. Logo, as principais razões do princípio da publicidade estarão atendidas, pois será garantida a transparência do procedimento licitatório com a divulgação do orçamento ao final do certame, ou, se for o caso, durante a fase de negociação promovida pelo Pregoeiro.

Entretanto, vislumbra-se que tal valor é compatível com o praticado pelo mercado correspondente, observando-se o disposto na Resolução CONTINT nº 01/2023, que “Dispõe sobre o procedimento administrativo para a realização de pesquisa de preços para a aquisição de bens e contratação de serviços em geral, no âmbito do Consórcio Público Intermunicipal da Região do Alto Uruguai, para os procedimentos licitatórios e de contratação direta nos moldes da lei 14.133/21”.

Para embasar o processo e verificar se o valor está dentro da realidade de mercado o CIRAU procedeu em pesquisa de mercado através de 03 fornecedores do ramo, onde verificou que o valor ofertado guarda razoabilidade para esta contratação.

## **10. ADEQUAÇÃO ORÇAMENTÁRIA**

O dispêndio financeiro decorrente da contratação ora pretendida decorrerá da dotação orçamentária de cada município que aderir a ata ou específicos de CONVÊNIOS/CONTRATOS oriundos de RECURSOS FEDERAIS OU ESTADUAIS.



**ANEXO II – MODELO DE DECLARAÇÃO DE ATENDIMENTO AOS REQUISITOS DE HABILITAÇÃO**

AO  
CONSÓRCIO PÚBLICO INTERMUNICIPAL DA REGIÃO DO ALTO URUGUAI - CIRAU

Referente Pregão Eletrônico Registro de Preços nº 044/2024  
Objeto: Aquisição de veículos automotores novos tipo ambulância do "TIPO A" E "TIPO B"

Declaro para os devidos fins e sob as penas da lei, que a empresa \_\_\_\_\_,  
inscrita no Cadastro Nacional de Pessoas Jurídicas – CNPJ sob o nº \_\_\_\_\_, cumpre plenamente  
os requisitos de habilitação constantes do Edital e seus anexos, nos termos do art. 63, inciso I, da Lei Federal nº  
14.133/2021, respondendo pela veracidade das informações prestadas, na forma da lei.

Local e Data, \_\_\_\_\_ de \_\_\_\_\_ de \_\_\_\_\_.

\_\_\_\_\_  
Assinatura Digital ICP-Brasil  
Representante da Empresa  
(Nome, cargo e carimbo da empresa)



**ANEXO III - MODELO DE DECLARAÇÃO DE ENQUADRAMENTO DE MICROEMPRESA OU  
EMPRESA DE PEQUENO PORTE****DECLARAÇÃO DE ENQUADRAMENTO DE MICROEMPRESA OU EMPRESA DE PEQUENO PORTE**

Pelo presente instrumento, a empresa \_\_\_\_\_, inscrita no CNPJ nº \_\_\_\_\_, por intermédio de seu representante legal, Sr(a) \_\_\_\_\_, portador(a) do CPF n.º \_\_\_\_\_, Declara, sob as penas do artigo 299 do Código Penal, sem prejuízo das sanções e multas previstas neste ato convocatório, Pregão Eletrônico para Registro de Preços nº 044/2024, que se enquadra na situação de microempresa, empresa de pequeno ou equiparado, nos termos da Lei complementar nº 123/2006 e suas alterações, bem como inexistem fatos supervenientes que conduzam ao seu desenquadramento desta situação, assim como em atendimento ao disposto nos § 2º e § 3º do art. 4 da Lei 14.133/2021, declara que no ano-calendário de realização deste processo ainda não celebrou contratos com a Administração Pública cujos valores somados extrapolem a receita bruta máxima admitida para fins de enquadramento como empresa de pequeno porte.

Data \_\_\_\_\_.

---

Assinatura Digital ICP-Brasil  
Representante da Empresa

**ANEXO IV - MODELO DE PROPOSTA COMERCIAL****NOME DA EMPRESA:****CNPJ:****ENDEREÇO:****TELEFONE:****WHATSAPP:****VALIDADE DA PROPOSTA:**

A presente licitação Pregão Eletrônico nº 044/2024 tem por finalidade o REGISTRO DE PREÇOS para futura aquisição de veículos automotores novos tipo ambulância do "TIPO A" E "TIPO B" para os municípios, que obedecerá ao contido no termo de referência.

ITEM	DESCRIÇÃO DO OBJETO	UNIDADE DE MEDIDA	QUANTIDADE	MARCA MODELO	VALOR UNITÁRIO	VALOR TOTAL
01	Descrever o objeto conforme exigência do item 4 do Edital.					
...						

DADOS BANCÁRIOS E DEMAIS ITENS NECESSÁRIOS.

**DADOS DO RESPONSÁVEL LEGAL PARA ASSINATURA ATA DE REGISTRO (Nome, Documentos, Telefone, E-mail):**

Local/data

---

Assinatura Digital ICP-Brasil  
Representante da Empresa

**ANEXO V – MINUTA ATA DE REGISTRO DE PREÇOS****ATA DE REGISTRO DE PREÇOS Nº 044/2024****PREGÃO ELETRÔNICO Nº 044/2024**

Aos \_\_\_\_ dias do mês de \_\_\_\_\_ do ano de dois mil e vinte e quatro, nas dependências do CONSÓRCIO PÚBLICO INTERMUNICIPAL DA REGIÃO DO ALTO URUGUAI - CIRAU, sito à Rua Marechal Floriano, 184, Centro, Cidade de Erechim, RS, CEP 99700-236, nos termos do art. 82, da Lei nº 14.133/2021, de 1º de abril de 2021, neste ato representado por seu Presidente Sr. Carlos Alberto Bordin, portador da Carteira de Identidade nº 8035078073 e CPF nº 452.723.870-15, denominado de ÓRGÃO GERENCIADOR (OG), tendo como partícipes o CIRAU – Consórcio Intermunicipal da Região do Alto Uruguai, compreendendo os Municípios de ARATIBA, ÁUREA, BARRA DO RIO AZUL, BARÃO DE COTEGIPE, BENJAMIN CONSTANT DO SUL, BOA VISTA DAS MISSÕES, CAMPINAS DO SUL, CARLOS GOMES, CENTENÁRIO, CHARRUA, COXILHA, CRUZALTENSE, ENTRE RIOS DO SUL, EREBANGO, ERECHIM, ERVAL GRANDE, ESTAÇÃO, FAXINALZINHO, FLORIANO PEIXOTO, GAURAMA, GETÚLIO VARGAS, GRAMADO DOS LOUREIROS, IPIRANGA DO SUL, ITATIBA DO SUL, JABOTICABA, JACUTINGA, MARCELINO RAMOS, MARIANO MORO, NÃO-ME-TOQUE, PAULO BENTO, PONTE PRETA, QUATRO IRMÃOS, SÃO JOSÉ DAS MISSÕES, SÃO VALENTIM, SEVERIANO DE ALMEIDA, SERTÃO, TAQUARUÇU DO SUL, TRÊS ARROIOS, VIADUTOS e ou ainda a outros entes que venham a se associar ou solicitar a adesão no período de vigência do presente certame, e as empresas abaixo qualificadas, doravante denominadas DETENTORAS DE ATA em face a classificação das propostas apresentadas no processo de contratação através do **PREGÃO ELETRÔNICO Nº 044/2024**, para REGISTRO DE PREÇOS, que selecionou a proposta mais vantajosa, homologada em \_\_\_\_\_, resolve REGISTRAR OS PREÇOS das empresas participantes da licitação, com critério de julgamento menor preço por item, observadas as cláusulas estabelecidas no edital que regeu o certame, e que tiveram itens vencedores, conforme a seguir:

**EMPRESA: NOME, CNPJ, ENDEREÇO, REPRESENTANTE, CPF.**

ITEM	PRODUTO	MARCA MODELO	QTDE	VALOR UNIT	VALOR TOTAL
001	CONFORME PROPOSTA				
...					

**1. OBJETO**

1.1. A presente Ata de Registro de Preços tem por finalidade registrar os preços para **AQUISIÇÃO DE VEÍCULOS AUTOMOTORES NOVOS TIPO AMBULÂNCIA DO "TIPO A" E "TIPO B"** do processo de contratação indicado no preâmbulo, passando a fazer parte integrante dessa Ata.

**2. VALIDADE**

2.1. O prazo de validade da Ata de Registro de Preços será de 12 (doze) meses, a partir da data de sua assinatura, podendo ser prorrogada por igual período desde que comprovado o preço vantajoso, conforme art. 84 da Lei nº 14.133/2021.

**3. CONTRATO**

3.1. Para a contratação dos itens registrados nessa Ata, poderá ser dispensada a celebração de contrato com o licitante registrado, se preenchidos os requisitos do art. 95, incisos I e II, e § 1º, da Lei Federal nº 14.133/2021.

**4. PREÇOS**

4.1. Os preços ofertados pelas empresas na licitação serão devidamente registrados, totalizando o valor de R\$ \_\_\_\_\_, conforme demonstrativo acima.

4.2. Serão incluídos na presente ata ou em documento anexo a esta, os licitantes que aceitarem cotar o objeto em preço igual ao do licitante vencedor na sequência de classificação da licitação, e posteriormente os licitantes que mantiverem a sua proposta original, conforme art. 82, § 5º, VI da Lei Federal nº 14.133/2021.

4.3. No caso de ser registrado mais de um licitante com o mesmo valor, em preço igual ao do licitante vencedor, ficará assegurada a preferência de contratação de acordo com a ordem de classificação, conforme dispõe o art. 82, VII da Lei Federal nº 14.133/2021.

4.4. Na hipótese da alínea c do item 6.5, se devidamente comprovado e deferido o reequilíbrio econômico-financeiro do preço registrado, o fornecedor será reclassificado na ata, conforme o preço reequilibrado.

**5. CONDIÇÕES DE FORNECIMENTO**

5.1. As solicitações de fornecimento à licitante 1ª colocada será feita pelo próprio Órgão Participante (OP), por escrito, mediante ordem de compra, preenchida em modelo próprio, datada e assinada pela autoridade competente, com cópia obrigatória ao Órgão Gerenciador (OG).

5.2. As ordens de compra poderão ser encaminhadas por meio eletrônico ou por outra forma admitida pelo Município.



**5.3. As entregas deverão ser efetuadas nos endereços determinados pelo OP, em até 90 (noventa) dias úteis, em horário de expediente do OP.**

5.4. Dentro do prazo de vigência da ata, a empresa 1ª colocada está obrigada ao fornecimento do(s) produto(s), desde que obedecidas às condições da ordem de compra e cláusulas do processo de contratação, que precedeu a formalização dessa Ata.

5.5. Os itens entregues em desacordo com as especificações do edital ou do termo de referência, no caso de contratação direta, ou ainda em desacordo ao contrato, caso celebrado, deverão ser rejeitados pela Administração, em observância ao art. 140, § 1º, da Lei nº 14.133/2021, e retirados nos seguintes prazos:

a) imediatamente, se a rejeição ocorrer no ato da entrega; e  
b) em até 15(quinze) dias após a contratada ter sido devidamente notificada, caso a constatação de irregularidade seja posterior à entrega.

5.6. A recusa da contratada em atender à substituição do item levará à instauração de processo administrativo especial para eventual aplicação das sanções previstas pela inexecução.

**5.7. O pagamento será efetuado em até 30 (trinta) dias após entrega e aceite do objeto ao município. O pagamento será efetuado mediante transferência entre contas ou via boleto.**

**5.8. Em se tratando de Recurso Federal (Convênios/Contratos) o pagamento ocorrerá após a autorização pelo respectivo Ministério ou pela Instituição Financeira pertinente.**

## **6. CANCELAMENTO DO REGISTRO DE LICITANTE E DO PREÇO REGISTRADO**

6.1. O licitante que teve seu preço registrado poderá ter seu **registro cancelado** da presente Ata, **com consequente aplicação das penalidades** previstas no edital, no termo de referência, se no caso de contratação direta, ou no contrato, assegurado o contraditório e a ampla defesa, nas seguintes hipóteses:

a) quando o fornecedor descumprir as condições da ata de registro de preços sem motivo justificado;  
b) quando o fornecedor não retirar a nota de empenho, ou instrumento equivalente, no prazo estabelecido pela Administração, sem justificativa razoável;  
c) quando o fornecedor não aceitar manter seu preço registrado, na hipótese de não comprovação da existência de fato superveniente que inviabilize o preço registrado; ou  
d) quando o fornecedor sofrer a sanção prevista nos incisos III ou IV do caput do art. 156 da Lei Federal nº 14.133/2021.

6.2. O licitante que teve seu preço registrado poderá ter seu **registro cancelado** da presente Ata, **sem aplicação das penalidades** previstas no edital, no termo de referência, se no caso de contratação direta, ou no contrato, assegurado o contraditório e a ampla defesa, nas seguintes hipóteses:

a) quando o fornecedor solicitar o cancelamento por escrito, por estar impossibilitado de cumprir as exigências desta Ata por fato superveniente à licitação, alheio à sua vontade, decorrente de caso fortuito ou força maior, desde que o pedido de cancelamento seja devidamente comprovado com a respectiva documentação da situação alegada;  
b) falecimento do registrado.

6.3. O cancelamento do registro nas hipóteses previstas no item 6.1 será formalizado por despacho da Administração, garantidos os princípios do contraditório e da ampla defesa.

6.4. Na hipótese de cancelamento do registro de fornecedor, a Administração poderá convocar os demais licitantes registrados em ata, em ordem de classificação.

6.5. O licitante que teve seu preço registrado poderá ter o **cancelamento dos preços** registrados da presente Ata, **sem a consequente aplicação das penalidades** previstas no edital, no termo de referência, se no caso de contratação direta, ou no contrato, assegurado o contraditório e a ampla defesa, nas seguintes hipóteses:

a) quando por razão de interesse público;  
b) quando a pedido do fornecedor, decorrente de caso fortuito ou força maior;  
c) quando o preço registrado se tornar superior ao preço praticado no mercado, por motivo superveniente, a Administração convocará o fornecedor para negociar a redução do preço registrado e não houver êxito nas negociações.

6.6. No caso de se tornar desconhecido o endereço do fornecedor, as comunicações necessárias serão feitas por publicação no diário oficial, considerando-se, assim, para todos os efeitos, cancelado, o licitante, da ata de registro de preços.

## **7. PENALIDADES**

7.1. Os itens que vierem a ser contratados deverão ser entregues/executados conforme o prazo estabelecido no edital ou termo de referência, no caso de contratação direta, a contar da data da assinatura da Ordem de Compra, sob pena de:

a) multa de 0,5% (meio por cento) por dia de atraso, limitado este a 30 (trinta) dias, após o qual será considerado inexecução contratual;  
b) multa de 8% (oito por cento) no caso de inexecução parcial do contrato, cumulada com a pena de suspensão do direito de licitar e o impedimento de contratar com a Administração pelo prazo de 01 (um ano);  
c) multa de 10% (dez por cento) no caso de inexecução total do contrato, cumulada com a pena de suspensão do direito de licitar e o impedimento de contratar com a Administração pelo prazo de 02 (dois anos).



7.2. As multas serão calculadas sobre o valor total do contrato, se houver. Caso não formalizado, serão calculadas sobre o valor da nota de empenho.

## **8. FISCALIZAÇÃO**

8.1. Cabe ao Órgão Participante (OP) proceder à fiscalização rotineira dos itens recebido, quanto à quantidade, qualidade, compatibilidade com as características ofertadas na proposta e demais especificações que se fizerem necessárias, conforme previsto no art. 117, da Lei Federal nº 14.133/2021.

8.2. Os fiscais estão investidos no dever de recusar, em parte ou totalmente, o material ou serviço que não satisfaça as especificações estabelecidas ou que seja entregue/executado fora dos dias e horários preestabelecidos, conforme dispõe o art. 140, § 1º da Lei Federal nº 14.133/2021.

8.3. O Órgão Gerenciador (OG) promoverá ampla pesquisa no mercado em periodicidade não superior a 12 meses, de forma a comprovar que os preços registrados permanecem compatíveis com os nele praticados, condição indispensável para a solicitação da aquisição, em observância ao previsto no art. 82, § 5º, IV da Lei nº 14.133/2021.

## **9. CASOS FORTUITOS OU DE FORÇA MAIOR**

9.1. Serão considerados casos fortuitos ou de força maior, para efeito de cancelamento da Ata de Registro de Preços ou de não aplicação de sanções, os inadimplementos decorrentes das situações a seguir:

- a) greve geral;
- b) calamidade pública;
- c) interrupção dos meios de transporte;
- d) condições meteorológicas excepcionalmente prejudiciais; e
- e) outros casos que se enquadrem no parágrafo único do art. 393, do Código Civil Brasileiro (Lei nº 10.406/2002).

9.2. Os casos acima enumerados devem ser satisfatoriamente justificados pelo fornecedor.

9.3. Sempre que ocorrerem as situações elencadas, o fato deverá ser comunicado ao OP, em até 24 horas após a ocorrência. Caso não seja cumprido este prazo, o início da ocorrência será considerado como tendo sido 24 horas antes da data de solicitação de enquadramento da ocorrência como caso fortuito ou de força maior.

## **10. REEQUILÍBRIO ECONÔMICO-FINANCEIRO**

10.1. Os fornecedores registrados deverão encaminhar ao CIRAU todos os pedidos de alteração de valores e reequilíbrios econômico-financeiro durante a vigência da presente Ata de Registro de Preços.

10.2. O valor relativo ao objeto do presente contrato poderá sofrer reequilíbrio desde que comprovada a majoração dos itens constantes da Ata.

10.3. Da mesma forma, em caso de haver comprovação de redução do valor dos itens licitados, mediante pesquisa de preços, os valores serão ajustados conforme apurado.

10.4. Diante da ocorrência de fatos imprevisíveis ou previsíveis de consequências incalculáveis que venham a inviabilizar a execução do contrato nos termos inicialmente pactuados, será possível a alteração dos valores pactuados visando o restabelecimento do equilíbrio econômico-financeiro, mediante comprovação e respeitando a repartição objetiva de risco estabelecida.

10.5. Em sendo solicitado o reequilíbrio econômico-financeiro, o CIRAU responderá ao pedido dentro do prazo máximo de 15 (quinze) dias contados da data do fornecimento da documentação que o instruiu, alterando ou não os valores constantes da presente Ata de Registro de Preços, após a análise do pedido.

## **11. FORO**

11.1. Para a resolução de possíveis divergências entre as partes, oriundas da presente Ata, fica eleito o Foro da Comarca de Erechim, RS.

## **12. CÓPIAS**

12.1. Da presente Ata são extraídas as seguintes cópias:

- a) uma para o OG;
- b) uma para a empresa registrada;
- c) uma para publicação no PNCP; e
- d) uma para o OP.

E, por assim acordarem, declaram as partes aceitarem todas as disposições estabelecidas na presente Ata que, lida e achada conforme, vai assinada pelo Órgão Gerenciador (OG) e representante legal da(s) EMPRESA(S) REGISTRADA(S).

Erechim, em \_\_\_\_ de \_\_\_\_\_ de 20\_\_.



**CIRAU**

CONSÓRCIO PÚBLICO INTERMUNICIPAL  
DA REGIÃO DO ALTO URUGUAI

---

Órgão Gerenciador - CIRAU

---

Representantes das Empresas

**ANEXO VI – MINUTA DE CONTRATO ADMINISTRATIVO DE FORNECIMENTO****CONTRATO ADMINISTRATIVO Nº \_\_\_\_/\_\_\_\_**

Aos \_\_\_\_ dias do mês de \_\_\_\_\_ do ano de \_\_\_\_\_, de um lado o Município de \_\_\_\_\_, pessoa jurídica de direito público, inscrito no CNPJ sob o nº \_\_\_\_\_, com sede na Rua/Av. \_\_\_\_\_, nº \_\_\_\_, bairro \_\_\_\_\_, cidade de \_\_\_\_\_, Estado do \_\_\_\_\_, neste ato representado pelo Prefeito Municipal, Sr. (Sra.) \_\_\_\_\_, brasileiro(a), maior, residente e domiciliado(a) na Rua/Av. \_\_\_\_\_, nº \_\_\_\_, Município de \_\_\_\_\_, Estado do \_\_\_\_\_, portador(a) do CPF nº \_\_\_\_\_ e Carteira de Identidade nº \_\_\_\_\_, doravante denominado simplesmente de CONTRATANTE e, de outro lado, a empresa \_\_\_\_\_, pessoa jurídica de direito privado, inscrita no CNPJ sob nº \_\_\_\_\_, com sede na Rua/Av. \_\_\_\_\_, nº \_\_\_\_, bairro \_\_\_\_\_, cidade de \_\_\_\_\_, Estado do \_\_\_\_\_, neste ato representado pelo seu diretor, Sr. (Sra.) \_\_\_\_\_, brasileiro(a), maior, residente e domiciliado(a) na Rua/Av. \_\_\_\_\_, nº \_\_\_\_, Município de \_\_\_\_\_, Estado do \_\_\_\_\_, portador(a) do CPF nº \_\_\_\_\_ e Carteira de Identidade nº \_\_\_\_\_, doravante denominada simplesmente CONTRATADA, celebram entre si o presente Contrato que será regido pelas cláusulas e condições que seguem.

**CLÁUSULA PRIMEIRA – DA FUNDAMENTAÇÃO**

O presente instrumento é fundamentado no procedimento realizado Pelo Consórcio Público Intermunicipal da Região do Alto Uruguai – CIRAU, através do edital de licitação nº \_\_\_\_/\_\_\_\_, Ata de Registro de Preços nº \_\_\_\_/\_\_\_\_ e na proposta vencedora, conforme termo de homologação datado de \_\_\_\_\_, e se regerá pelas cláusulas aqui previstas, bem como pelas normas da Lei Federal nº 14.133/2021 (inclusive nos casos omissos), suas alterações posteriores e demais dispositivos legais aplicáveis.

**CLÁUSULA SEGUNDA – DO OBJETO**

O presente contrato tem por objeto o fornecimento de \_\_\_\_\_, pela CONTRATADA, conforme Ata de Registro de Preços.

**CLÁUSULA TERCEIRA - DO PRAZO, FORMA E LOCAL DO FORNECIMENTO**

- 3.1. O prazo para o fornecimento do objeto é de \_\_\_\_\_ dias a contar da assinatura do presente contrato.  
3.2. O objeto deverá ser entregue de acordo com previsto no edital e na proposta vencedora da licitação, na \_\_\_\_\_.  
3.3. Aplicam-se ao presente contrato os seguintes prazos:  
I - A CONTRATADA deverá realizar o fornecimento do objeto do presente contrato no prazo máximo de \_\_\_\_ (\_\_\_\_) dias contados a partir do recebimento da Ordem de Fornecimento/Nota de Empenho, emitida pela CONTRATANTE;  
II - O prazo de vigência do contrato será de \_\_\_\_\_ meses, tendo como prazo inicial dia \_\_\_\_/\_\_\_\_/20\_\_\_\_ e prazo final dia \_\_\_\_/\_\_\_\_/20\_\_\_\_.

Parágrafo único. O presente contrato poderá ser prorrogado sucessivamente, respeitada a vigência máxima decenal, mediante demonstração de que as condições e os preços permanecem vantajosos para a CONTRATANTE, sendo permitidas eventuais negociações entre as partes.

**CLÁUSULA QUARTA– DO PREÇO**

O preço a ser pago pelo fornecimento do objeto do presente contrato é de R\$ \_\_\_\_\_ (\_\_\_\_ reais), conforme a proposta vencedora da licitação, ofertada pela CONTRATADA.

**CLÁUSULA QUINTA – DO PAGAMENTO**

O pagamento será efetuado mediante a entrega do objeto, a apresentação de nota fiscal e aprovação da fiscalização da CONTRATANTE.

Parágrafo único. O pagamento correrá em até \_\_\_\_ (\_\_\_\_) dias a contar da apresentação da nota fiscal. Se o término desse prazo coincidir com dia não útil, considerar-se-á como vencimento o primeiro dia útil imediatamente posterior.

**CLÁUSULA SEXTA – DO RECURSO FINANCEIRO**

As despesas do presente contrato correrão à conta da seguinte dotação orçamentária: \_\_\_\_\_.

**CLÁUSULA SÉTIMA – DA ATUALIZAÇÃO MONETÁRIA**

Ocorrendo atraso no pagamento, os valores serão atualizados monetariamente pelo índice \_\_\_\_\_ do período, ou outro índice que vier a substituí-lo, e a CONTRATANTE compensará a CONTRATADA com juros de 0,5% ao mês calculados pró-rata dia, até o efetivo pagamento.

**CLÁUSULA OITAVA – DO REEQUILÍBRIO**

O valor relativo ao objeto do presente contrato poderá sofrer reequilíbrio desde que comprovada a majoração dos itens constantes da Ata.



Da mesma forma, em caso de haver comprovação de redução do valor dos itens licitados, mediante pesquisa de preços, os valores serão ajustados conforme apurado.

#### **CLÁUSULA NONA – DO REEQUILÍBRIO ECONÔMICO-FINANCEIRO**

Diante da ocorrência de fatos imprevisíveis ou previsíveis de consequências incalculáveis que venham a inviabilizar a execução do contrato nos termos inicialmente pactuados, será possível a alteração dos valores pactuados visando o restabelecimento do equilíbrio econômico-financeiro, mediante comprovação e respeitando a repartição objetiva de risco estabelecida.

Parágrafo único. Em sendo solicitado o reequilíbrio econômico-financeiro, a CONTRATANTE responderá ao pedido dentro do prazo máximo de 15 (quinze) dias contados da data do fornecimento da documentação que o instruiu.

#### **CLÁUSULA DÉCIMA – DAS OBRIGAÇÕES DA CONTRATANTE**

São obrigações da CONTRATANTE:

- I - Efetuar o devido pagamento à CONTRATADA, nos termos do presente instrumento;
- II - Dar à CONTRATADA as condições necessárias à regular execução do contrato;
- III - Determinar as providências necessárias quando o fornecimento do objeto não observar a forma estipulada no edital e no presente contrato, sem prejuízo da aplicação das sanções cabíveis, quando for o caso;
- IV - Designar servidor pertencente ao quadro da CONTRATANTE, para ser responsável pelo acompanhamento e fiscalização da execução do objeto do presente contrato;
- V - Cumprir todas as demais cláusulas do presente contrato.

#### **CLÁUSULA DÉCIMA PRIMEIRA – DAS OBRIGAÇÕES DA CONTRATADA**

São obrigações da CONTRATADA:

- I - Fornecer o objeto de acordo com as especificações, exigências, quantidade e prazos do edital e do presente contrato, bem como nos termos da sua proposta;
- II - Responsabilizar-se por todos os ônus e tributos, emolumentos, honorários ou despesas incidentes sobre o objeto contratados, bem como por cumprir todas as obrigações trabalhistas, previdenciárias e acidentárias relativas aos funcionários que empregar para a execução do objeto, inclusive as decorrentes de convenções, acordos ou dissídios coletivos;
- III - Manter durante a execução do contrato, em compatibilidade com as obrigações assumidas, todas as condições de habilitação e qualificação exigidas na licitação, apresentando, mensalmente, cópia das guias de recolhimento das contribuições para o FGTS e o INSS relativas aos empregados alocados para a execução do contrato, bem como da certidão negativa de débitos trabalhistas (CNDT);
- IV - Cumprir as exigências de reserva de cargos prevista em lei, bem como em outras normas específicas, para pessoa com deficiência, para reabilitado da Previdência Social e para aprendiz;
- V - Zelar pelo cumprimento, por parte de seus empregados, das normas do Ministério do Trabalho, cabendo à CONTRATADA o fornecimento de equipamentos de proteção individual (EPI);
- VI - Responsabilizar-se por todos os danos causados por seus funcionários à CONTRATANTE e/ou terceiros, decorrentes de culpa ou dolo, devidamente apurados mediante processo administrativo, quando da execução do objeto contratado;
- VII - Reparar e/ou corrigir, às suas expensas, o fornecimento em que se verificar vícios, defeitos ou incorreções resultantes da execução do objeto em desacordo com o pactuado;
- VIII - Executar as obrigações assumidas no presente contrato por seus próprios meios, não sendo admitida a subcontratação não prevista em edital e no presente contrato.

#### **CLÁUSULA DÉCIMA SEGUNDA – DA GESTÃO DO CONTRATO**

- I - A execução do contrato deverá ser acompanhada e fiscalizada por \_\_\_ (\_\_\_\_\_) fiscal(is) ou por seu(s) respectivo(s) substituto(s);
- II - Dentre as responsabilidades do(s) fiscal(is) está a necessidade de anotar, em registro próprio, todas as ocorrências relacionadas à execução do contrato, inclusive quando de seu fiel cumprimento, determinando o que for necessário para a regularização de eventuais faltas ou defeitos observados.

#### **CLÁUSULA DÉCIMA TERCEIRA – DO RECEBIMENTO DO OBJETO**

O objeto do presente contrato será recebido:

- I - Provisoriamente, de forma sumária, pelo responsável por seu acompanhamento e fiscalização, designado pela CONTRATANTE, com verificação posterior da conformidade do material com as exigências contratuais. O recebimento provisório deverá ocorrer em até \_\_\_ (\_\_\_\_\_) dias da entrega do objeto, pela CONTRATADA, mediante recibo;
- II - Definitivamente por servidor ou comissão designada pela autoridade competente, mediante assinatura de termo circunstanciado comprovando o atendimento das exigências contratuais. O recebimento definitivo ocorrerá depois de transcorrido o prazo de \_\_\_ (\_\_\_\_\_) dias do recebimento provisório.

Parágrafo único. O recebimento provisório ou definitivo não eximirá a CONTRATADA de eventual responsabilização em âmbito civil pela perfeita execução do contrato.



**CLÁUSULA DÉCIMA QUARTA – DA GARANTIA DO OBJETO**

A CONTRATADA se responsabilizará pelo prazo de \_\_\_\_ (\_\_\_\_), a contar da data do recebimento definitivo do objeto pela CONTRATANTE em relação a vícios, inclusive ocultos, defeitos ou incorreções identificadas, ficando responsável pela reparação, correção, reconstrução ou substituição necessárias.

Parágrafo único: A CONTRATADA se responsabilizará pela manutenção e assistência técnica do objeto, durante o prazo de \_\_\_\_ (\_\_\_\_).

**CLÁUSULA DÉCIMA QUINTA – DAS PENALIDADES**

A CONTRATADA estará sujeita às seguintes penalidades:

I - advertência;

II - multa de no mínimo 0,5% (cinco décimos por cento) e máximo de 30% (trinta por cento) do valor do objeto licitado ou contratado;

III - impedimento de licitar e contratar, no âmbito da Administração Pública direta e indireta do órgão licitante, pelo prazo máximo de 3 (três) anos.

IV - declaração de inidoneidade para licitar ou contratar no âmbito da Administração Pública direta e indireta de todos os entes federativos, pelo prazo mínimo de 3 (três) anos e máximo de 6 (seis) anos.

**CLÁUSULA DÉCIMA SEXTA – DA EXTINÇÃO**

As hipóteses que constituem motivo para extinção contratual estão elencadas no art. 137 da Lei nº 14.133/2021, que poderão se dar, após assegurados o contraditório e a ampla defesa à CONTRATADA.

A extinção do contrato poderá ser:

I - determinada por ato unilateral e escrito da Administração, exceto no caso de descumprimento decorrente de sua própria conduta;

II - consensual, por acordo entre as partes, por conciliação, por mediação ou por comitê de resolução de disputas, desde que haja interesse da Administração;

III - determinada por decisão arbitral, em decorrência de cláusula compromissória ou compromisso arbitral, ou por decisão judicial.

**CLÁUSULA DÉCIMA SÉTIMA – DO FORO**

As partes elegem o foro da Comarca de Erechim para dirimir quaisquer questões relacionadas ao presente contrato.

E, por estarem justos e contratados, firmam o presente instrumento em \_\_\_\_ (\_\_\_\_) vias de igual teor e forma.

\_\_\_\_\_, \_\_\_\_ de \_\_\_\_\_ de \_\_\_\_\_.

\_\_\_\_\_  
Presidente do CIRAU

\_\_\_\_\_  
Representante da CONTRATADA

**ANEXO VII – LEVANTAMENTO DA DEMANDA E QUANTITATIVOS PARA O PREGÃO ELETRÔNICO, NA MODALIDADE DE  
"REGISTRO DE PREÇOS"****PROCESSO ADMINISTRATIVO Nº 044/2024**

Após a solicitação aos municípios para informarem seus quantitativos para **AQUISIÇÃO DE VEÍCULOS AUTOMOTORES NOVOS TIPO AMBULÂNCIA DO "TIPO A" E "TIPO B"** através de Pregão Eletrônico, na modalidade "REGISTRO DE PREÇOS", com base no Plano de Contratações Anual do Cirau e decorrido o prazo de 08 (oito) dias úteis de solicitação e publicação, elaboramos este documento de demanda e quantitativos:

<b>INFORME O MUNICÍPIO</b>	<b>ITEM 01</b>	<b>ITEM 02</b>
ARATIBA	0	1
ÁUREA	1	1
BARAO DE COTEGIPE	2	2
BOA VISTA DAS MISSÕES	1	1
CARLOS GOMES	1	1
CENTENÁRIO	2	2
CHARRUA	1	1
COXILHA	1	1
CRUZALTENSE	1	1
ENTRE RIOS DO SUL	1	1
EREBANGO	1	1
ERECHIM	0	5
ERVAL GRANDE	1	1
ESTAÇÃO	1	1
FLORIANO PEIXOTO	1	1
GAURAMA	1	1
GETÚLIO VARGAS	1	1
IPIRANGA DO SUL	1	1
ITATIBA DO SUL	2	2
JABOTICABA	1	0
MARCELINO RAMOS	1	1
MARIANO MORO	1	1
NÃO-ME-TOQUE	0	1
PAULO BENTO	2	2
PONTE PRETA	1	1
SÃO JOSÉ DAS MISSÕES	2	2
SÃO VALENTIM	1	1
SEVERIANO DE ALMEIDA	0	1
VIADUTOS	1	1
<b>TOTAL</b>	<b>30</b>	<b>37</b>

OBS.: A estimativa indicada nessa Tabela é meramente referencial, sendo utilizada para efeito de determinação de quantitativos e definição de limites para adesão de outros Entes à Ata de Registro de Preços, não caracterizando, em qualquer hipótese, direito subjetivo dos licitantes à entrega da integridade do quantitativo indicado, o qual será solicitado na medida do interesse dos Municípios consorciados.

ERECHIM/RS, 08 de novembro de 2024.

CARLOS ALBERTO BORDIN  
Presidente do CIRAU